

Sicherheits-Doppelbuchsen BD6AR-N-S

mit Arretierung

Die Sicherheits-Doppelbuchsen BD6AR-N-S sind mit Arretierung ausgerüstet. Sie sind als Kupplungselement zwischen zwei starren \varnothing 6mm Steckern gedacht. Mit dieser Doppelbuchse können sowohl Einbaudosen mit Stecker, als auch starre Stecker kontaktiert werden (siehe auch Seiten 8 – 9).

BD6AR-N-S



Safety double sockets BD6AR-N-S

with snap-in lock

Model BD6AR-N-S safety double sockets are equipped with a snap-in lock. They are intended as coupling element between two rigid \varnothing 6mm plugs. The double sockets can be connected to either panel receptacles with plugs or rigid plugs (see also pages 8 – 9).

Douille double de sécurité BD6AR-N-S

avec verrouillage

La douille double de sécurité BD6AR-N-S est équipé d'un dispositif de verrouillage. Elle sert de manchon prolongateur entre deux broches rigides \varnothing 6mm. Elle se monte aussi bien sur des embases mâles que sur des raccords mâles rigides (voir aussi pages 8 – 9).

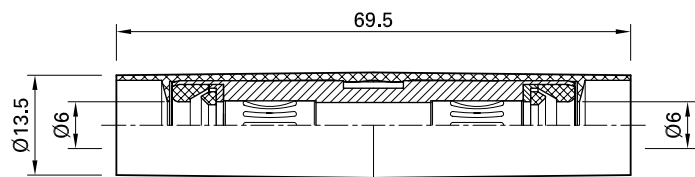

Typ Type Type	Bestell Nr. Order No. No. de Cde	Bezeichnung	Description	Désignation
BD6AR-N-S	14.1006	Sicherheits-Doppelbuchse	Safety double socket	Douille de sécurité double

Verbindungsstecker VS6-50

Die Verbindungsstecker VS6-50 werden aus nur einem Cu-Teil gefertigt. Sie eignen sich zum Verbinden der federnden \varnothing 6mm Buchsen mit 50mm Mittenabstand. Im Griffbereich sind die Stecker mit schwarzem Schrumpfschlauch isoliert.

Connecting plug VS6-50

Model VS6-50 connecting plugs are made from a single piece of copper. They are suitable for connecting two spring-loaded \varnothing 6mm sockets with 50mm centre line spacing. The handling section is insulated with a black heat-shrinkable tube.

Broche de court-circuit VS6-50

Les broches de court-circuit VS6-50 sont fabriquées à partir d'une pièce monobloc en cuivre. Elles permettent de relier deux douilles élastiques \varnothing 6mm montées à un entraxe de 50mm. La partie préhension est isolée avec une gaine thermorétractable noire.

VS6-50

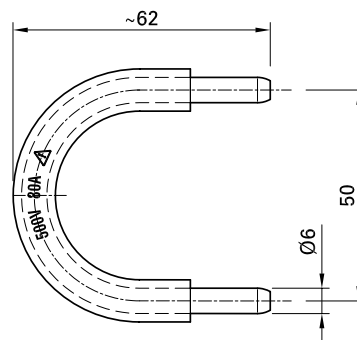

Typ Type Type	Bestell Nr. Order No. No. de Cde	Bezeichnung	Description	Désignation
VS6-50	14.1002	Verbindungsstecker	Connecting plug	Broches de court-circuit

**Sicherheits-Abzweigadapter
AZB6AR-N-S/6-4**

Sicherheits-Abzweigadapter mit Arretierung und ergonomisch griffiger Isolation aus PA/TPE. Zu kontaktierende Stecker mit entsprechender Arretiereinrichtung können in der Buchse verriegelt werden. Als Abgriff stehen ein Ø 6mm Stecker und zwei Ø 4mm Sicherheitsbuchsen für Spannungsprüfungen bis 600V CATIII zur Verfügung. Übersteckbarkeit siehe Typenübersicht Seiten 8 – 9.

**Safety branch adapter
AZB6AR-N-S/6-4**

Safety branch adapter with snap-in lock and ergonomic PA/TPE insulation that grips well. Mating plugs with suitable locking devices can be snap-locked into the socket. With one pick-off socket Ø 6mm and two safety sockets Ø 4mm for voltage tests up to 600V, CATIII. Matching parts see model review pages 8 – 9.

**Adaptateur de sécurité
de dérivation
AZB6AR-N-S/6-4**

Adaptateur de sécurité de dérivation avec verrouillage et isolation ergonomique en PA/TPE. Les broches correspondantes, munies d'un dispositif de verrouillage, peuvent être verrouillées dans la douille. Reprise: une broche Ø 6mm et deux douilles Ø 4mm de sécurité pour tests en tension jusqu'à 600V, CATIII. Contre-pièces, voir pages 8 – 9.

AZB6AR-N-S/6-4

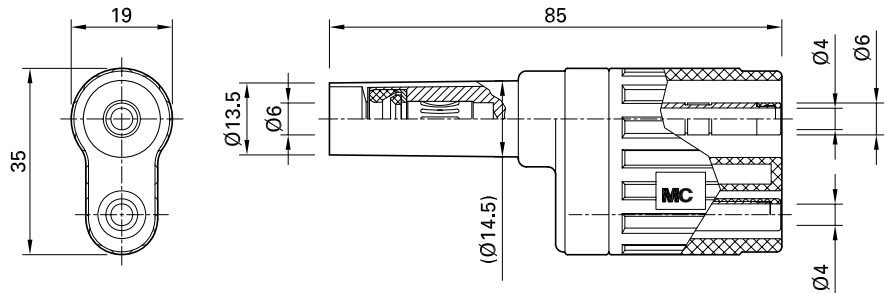

Typ Type Type	Bestell Nr. Order No. No. de Cde	Bezeichnung	Description	Désignation
AZB6AR-N-S/6-4	14.1013	Sicherheits-Abzweigadapter	Safety branch adapter	Adaptateur de sécurité de dérivation

Anschlussmöglichkeiten

Possible connections

Raccordements possibles

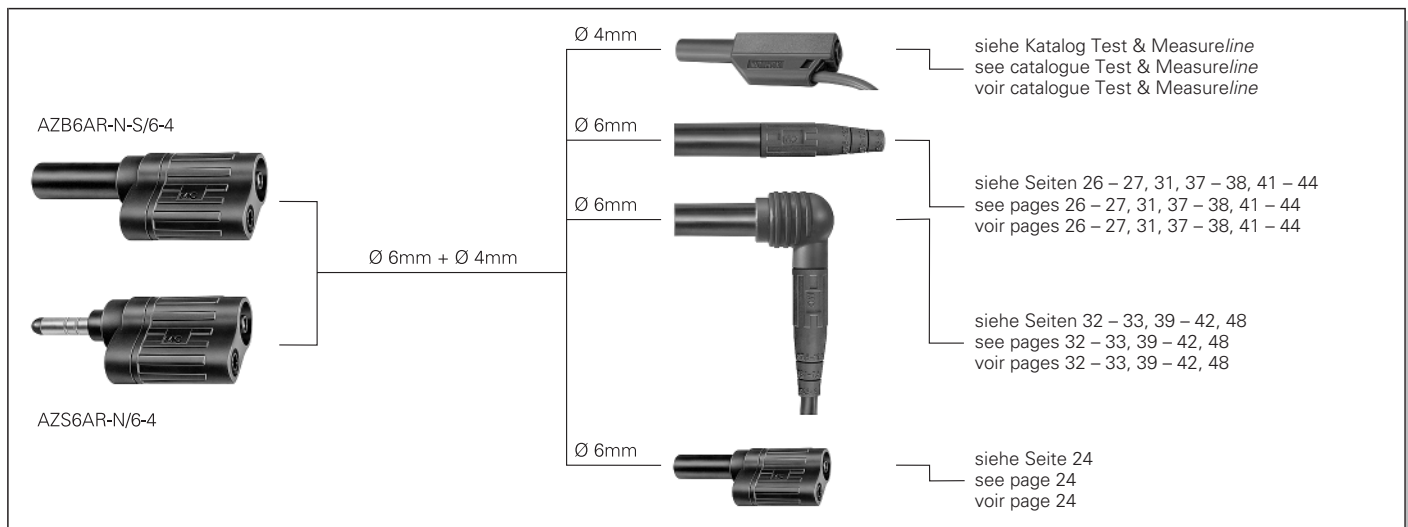

	* Farbcod * Colour code * Code couleurs	20 grün-gelb green-yellow vert-jaune	21 schwarz black noir	22 rot red rouge	23 blau blue bleu	24 gelb yellow jaune	25 grün green vert	26 violett violet violet	27 braun brown brun	28 grau grey gris	29 weiss white blanc
--	---	---	--------------------------------	---------------------------	----------------------------	-------------------------------	-----------------------------	-----------------------------------	------------------------------	----------------------------	-------------------------------

**Abzweigadapter
AZS6AR-N/6-4**

Abzweigadapter mit Arretierung und ergonomisch griffiger Isolation aus PA/TPE. Zu kontaktierende Buchsen mit entsprechender Arretiervorrichtung können im Stecker verriegelt werden. Als Abgriff stehen ein Ø 6mm Sicherheits-Stecker und zwei Ø 4mm Sicherheitsbuchsen für Spannungsprüfungen bis 600V CATIII zur Verfügung. Übersteckbarkeit siehe Typenübersicht Seiten 8 – 9.

**Branch adapter
AZS6AR-N/6-4**

Branch adapter with snap-in lock and ergonomic PA/TPE insulation that grips well. Mating sockets with suitable locking devices can be snap-locked into the plug. With one safety pick-off plug Ø 6mm and two safety sockets Ø 4mm for voltage tests up to 600V, CATIII. Matching parts see model review pages 8 – 9.

**Adaptateur de dérivation
AZS6AR-N/6-4**

Adaptateur de dérivation avec verrouillage et isolation ergonomique en PA/TPE. Les douilles correspondantes, munies d'un dispositif de verrouillage, peuvent être verrouillées dans la broche. Reprise: une broche Ø 6mm de sécurité et deux douilles Ø 4mm de sécurité pour tests en tension jusqu'à 600V, CATIII. Contre-pièces, voir pages 8 – 9.

AZS6AR-N/6-4

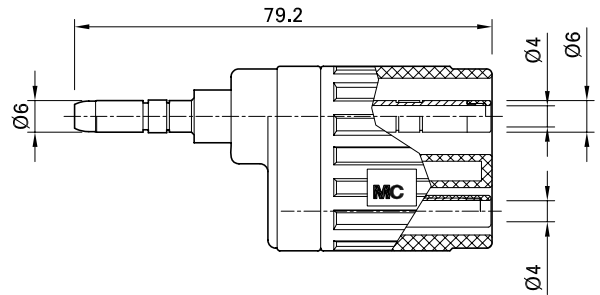
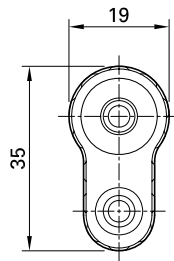

Typ Type Type	Bestell Nr. Order No. No. de Cde	Bezeichnung	Description	Désignation
AZS6AR-N/6-4	14.1012	Abzweigadapter	Branch adapter	Adaptateur de dérivation

**Reduzierstecker RS6AR/4S
mit Arretierung**

Reduzierstecker mit arretierbarem Ø 6mm Stecker und rückseitiger Ø 4mm Sicherheitsbuchse. Mit dem Reduzierstecker RS6AR/4S werden Übergänge von federnden Ø 6mm Buchsen zu Ø 4mm federnden Steckern einschliesslich Ø 4mm Sicherheitssteckern hergestellt.

**Reducer plug RS6AR/4S
with snap-in lock**

The reducer plug is a Ø 6mm plug with snap-in lock and Ø 4mm safety socket. With the RS6AR/4S, connections can be made between spring-loaded Ø 6mm sockets and Ø 4mm spring-loaded universal and safety plugs.

**Broche de réduction RS6AR/4S
avec verrouillage**

Broche de réduction Ø 6mm verrouillable avec douille de reprise Ø 4mm de sécurité. Cet article permet de raccorder une douille élastique de Ø 6mm à une broche élastique Ø 4mm (par exemple un connecteur de sécurité Ø 4mm).

RS6AR/4S

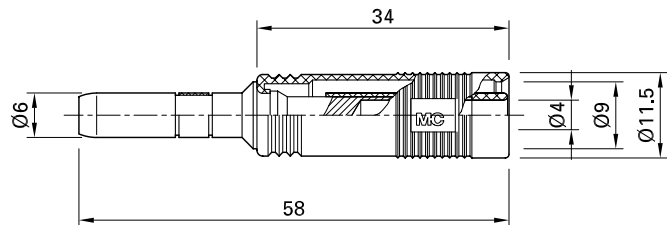

Typ Type Type	Bestell Nr. Order No. No. de Cde	Farben* Colours* Couleurs*	Bezeichnung	Description	Désignation
RS6AR/4S	14.1000	22	Reduzierstecker	Reducer plug	Broche de réduction

* Farbcode * Colour code * Code couleurs	20 grün-gelb green-yellow vert-jaune	21 schwarz black noir	22 rot red rouge	23 blau blue bleu	24 gelb yellow jaune	25 grün green vert	26 violett violet violet	27 braun brown brun	28 grau grey gris	29 weiss white blanc
--	---	--------------------------------	---------------------------	----------------------------	-------------------------------	-----------------------------	-----------------------------------	------------------------------	----------------------------	-------------------------------

Technische Daten



Technical data



Caractéristiques techniques



Allgemeine Daten General data Données générales				Mechanische Daten Mechanical data Caractéristiques mécaniques							
Seite Page Page	Typ Type Type	Bestell Nr. Order No. No. de Cde	Farben ¹⁾ Couleurs ¹⁾ Couleurs ¹⁾	Anschluss Connection Raccordement	Leiterschnitt Cu Conductor cross-section Section du conducteur	Nenn-Ø Stift / Buchse Nom.-Ø pin / socket Ø-nom. Broche / douille	Auszugskraft Withdrawal force Force d'extraction	Steckkraft Insertion force Force d'embrochage	Max. Anzugsdrehmom. Max. tightening torque Couple maxi	Gewicht Weight Poids	Lamellentyp Multilam Type Type de lamelle
					mm ²	Ø mm	N	N	Nm	kg	
10	ID/B6AR-N-S	14.0010-*	20 – 29	Sa	–	6	25	30	3	0,044	LAIII
12	ID/B6AR-N/10-S	14.0013-*	20 – 29	P	10	6	25	30	3	0,035	LAIII
12	ID/B6AR-N/16-S	14.0014-*	20 – 29	P	16	6	25	30	3	0,034	LAIII
12	ID/B6AR-N/25-S	14.0017-*	20 – 29	P	25	6	25	30	3	0,036	LAIII
14	ID/S6AR-N-S	14.0004-*	20 – 29	Sa	25	6	–	–	–	0,035	–
14	ID/S6AR-N-B4S	14.0034-*	20 – 29	Sa	25	6 (4)	–	–	–	0,035	–
16	ID/S6NB	14.0006-*	20 – 29	Sa	25	6	–	–	–	0,032	–
17	ID/B6S	14.0000-*	20 – 29	Sa	–	6	–	–	–	0,045	–
18	AB6AR-S/9,4	14.0023-*	20 – 29	Sa	10	6	25	30	3	0,047	LAIII
18	AB6AR-S/12,4	14.0029-*	20 – 29	Sa	10	6	25	30	3	0,047	LAIII
20	AS6AR-S/9,4	14.0030-*	20 – 29	Sa	10	6 (4)	25	30	3	0,034	–
20	AS6AR-S/12,4	14.0033-*	20 – 29	Sa	10	6 (4)	25	30	3	0,034	–
22	IB6AR-N-S	14.2016-*	21 – 29	Sa	–	6	25	30	–	0,027	LAIII
23	BD6AR-N-S	14.1006		St	–	6	25	30	–	0,032	LAIII
23	VS6-50	14.1002		St	–	6	–	–	–	0,036	–
24	AZB6AR-N-S/6-4	14.1013		St	–	6/4	25	30	–	0,039	LAIII
25	AZS6AR-N/6-4	14.1012		St	–	6 (4)	25	30	–	0,054	LAIII
25	RS6AR/4S	14.1000	22	St	–	6/4	–	–	–	0,010	–
26	KBT6AR-N/10-S	15.0017-*	21 – 29	P	10	6	25	30	–	0,031	LAIII
26	KBT6AR-N/16-S	15.0020-*	21 – 29	P	16	6	25	30	–	0,031	LAIII
27	KBT6AR-N/25-S-L	15.0140-21		P	25	6	25	30	–	–	LAIII
28	KST6AR-N/10	15.0001-*	21 – 29	P	10	6	–	–	–	0,015	–
28	KST6AR-N/16	15.0002-*	21 – 29	P	16	6	–	–	–	0,016	–
29	KST6AR-N/25-L	15.0142-21		P	25	6	–	–	–	–	–
31	KST6N/10	15.0007-*	21 – 29	P	10	6	–	–	–	0,014	–
31	KST6/10F	15.0018-*	21 – 29	P	10	6	15	–	–	0,014	LAIII
31	KST6N/16	15.0008-*	21 – 29	P	16	6	–	–	–	0,015	–
31	KST6/16F	15.0019-*	21 – 29	P	16	6	15	–	–	0,015	LAIII
32	KBT6AR-W-N/10-S	15.0078-*	21 – 29	P	10	6	–	–	–	0,055	–
32	KBT6AR-W-N/16-S	15.0084-*	21 – 29	P	16	6	–	–	–	0,056	–
33	KBT6AR-W-N/25-S-L	15.0141-21		P	25	6	25	30	–	–	LAIII
34	KST6AR-W-N/10	15.0064-*	21 – 29	P	10	6	–	–	–	0,043	–
34	KST6AR-W-N/16	15.0074-*	21 – 29	P	16	6	–	–	–	0,044	–
35	KST6AR-W-N/25-L	15.0143-21		P	25	6	–	–	–	–	–

* = Farbcode

¹⁾ Farbcode siehe Seite 6

Sa = Schraubanschluss

P = Crimpanschluss

St = Steckanschluss

* = Colour code

¹⁾ Colour code see page 6

Sa = Screw terminal

P = Crimp connection

St = Plug-in connection

* = Code couleurs

¹⁾ Code couleurs voir page 6

Sa = Raccordement à visser

P = Fût à sertir

St = Raccordement à enficher

Allgemeine Daten General data Données générales				Elektrische Daten Electrical data Caractéristiques électriques					
Seite Page Page	Typ Type Type	Bestell Nr. Order No. No. de Cde	Farben ¹⁾ Couleurs ¹⁾ Couleurs ¹⁾	Bemessungsstrom Rated current Intensité assignée	Bemessungsspannung ²⁾ Rated voltage ²⁾ Tension assignée ²⁾	Kontaktwiderstand Contact resistance Résistance de contact	Kurzschlussstrom 1s Short-circuit current 1s Intensité de court-circuit 1s	Kurzschlussstrom 3s Short-circuit current 3s Intensité de court-circuit 3s	Stossstrom Surge current Intensité crête
				A	V	μΩ	kA	kA	kA
10	ID/B6AR-N-S	14.0010-*	20 – 29	100	600	160	1,2	0,7	8,0
12	ID/B6AR-N/10-S	14.0013-*	20 – 29	80	600	160	1,2	0,7	8,0
12	ID/B6AR-N/16-S	14.0014-*	20 – 29	100	600	160	2,0	1,2	8,0
12	ID/B6AR-N/25-S	14.0017-*	20 – 29	125	600	160	2,5	1,5	8,0
14	ID/S6AR-N-S	14.0004-*	20 – 29	125	600	–	1,2	0,7	8,0
14	ID/S6AR-N-B4S	14.0034-*	20 – 29	80	600	–	1,2	0,7	8,0
16	ID/S6NB	14.0006-*	20 – 29	125	600	–	1,2	0,7	8,0
17	ID/B6S	14.0000-*	20 – 29	80	600 ³⁾	160	1,2	0,7	8,0
18	AB6AR-S/9,4	14.0023-*	20 – 29	80	600	160	1,2	0,7	8,0
18	AB6AR-S/12,4	14.0029-*	20 – 29	80	600	160	1,2	0,7	8,0
20	AS6AR-S/9,4	14.0030-*	20 – 29	80	600	–	1,2	0,7	8,0
20	AS6AR-S/12,4	14.0033-*	20 – 29	80	600	–	1,2	0,7	8,0
22	IB6AR-N-S	14.2016-*	20 – 29	80	600 ³⁾	160	1,2	0,7	8,0
23	BD6AR-N-S	14.1006		80	600	160	–	–	–
23	VS6-50	14.1002		80	500 ³⁾	–	–	–	–
24	AZB6AR-N-S/6-4	14.1013		80	600 ³⁾	160	1,2	0,7	8,0
25	AZS6AR-N/6-4	14.1012		80	600 ³⁾	160	1,2	0,7	8,0
25	RS6AR/4S	14.1000	22	32	600 ³⁾	–	–	–	–
26	KBT6AR-N/10-S	15.0017-*	21 – 29	80	600	160	1,2	0,7	8,0
26	KBT6AR-N/16-S	15.0020-*	21 – 29	100	600	160	2,0	1,2	8,0
27	KBT6AR-N/25-S-L	15.0140-21		125	600	160	2,5	1,5	8,0
28	KST6AR-N/10	15.0001-*	21 – 29	80	600 ³⁾	–	1,2	0,7	8,0
28	KST6AR-N/16	15.0002-*	21 – 29	100	600 ³⁾	–	2,0	1,2	8,0
29	KST6AR-N/25-L	15.0142-21		125	600 ³⁾	–	2,5	1,5	8,0
31	KST6N/10	15.0007-*	21 – 29	80	600 ³⁾	–	1,2	0,7	8,0
31	KST6/10F	15.0018-*	21 – 29	80	600 ³⁾	160	1,2	0,8	8,0
31	KST6N/16	15.0008-*	21 – 29	100	600 ³⁾	–	2,0	1,2	8,0
31	KST6/16F	15.0019-*	21 – 29	100	600 ³⁾	160	2,0	1,2	8,0
32	KBT6AR-W-N/10-S	15.0078-*	21 – 29	80	600	160	1,2	0,7	8,0
32	KBT6AR-W-N/16-S	15.0084-*	21 – 29	100	600	160	2,0	1,2	8,0
33	KBT6AR-W-N/25-S-L	15.0141-21		125	600	160	2,5	1,5	8,0
34	KST6AR-W-N/10	15.0064-*	21 – 29	80	600 ³⁾	–	1,2	0,7	8,0
34	KST6AR-W-N/16	15.0074-*	21 – 29	100	600 ³⁾	–	2,0	1,2	8,0
35	KST6AR-W-N/25-L	15.0143-21		125	600 ³⁾	–	2,5	1,5	8,0

* = Farbcode

¹⁾ Farbcode siehe Seite 6²⁾ Nur in gestecktem Zustand³⁾ Während der Installation und/oder dem Stecken und Trennen muss der Anschluss spannungsfrei sein! Der Schutz gegen elektrischen Schlag muss durch das Endprodukt gegeben sein.

* = Colour code

¹⁾ Colour code see page 6²⁾ In the mated condition only!³⁾ During installation, connecting or disconnecting, the terminal must not be connected to the supply! Protection against electric shock has to be provided in the finished product.

* = Code couleurs

¹⁾ Code couleurs voir page 6²⁾ Seulement à l'état connecté!³⁾ Pendant l'installation et les phases d'embrochage ou débrochage, l'élément à raccorder ne doit pas être sous tension. La protection contre les chocs électriques doit être assurée par le produit fini, à l'état monté.