



průmyslová
keramika

Metallurgy

TEKUTÁ OCEL
LIQUID STEEL

Refractory Partnership

Značná část produkce firmy Průmyslová keramika, spol. s r.o. je zaměřena na oblast metalurgie. V této široké skupině se zaměřujeme mimo jiné i na materiály pro ocelářské agregáty. Pro tuto oblast nabízíme lící a torkretační betony a plastické a dusací hmoty na bázi taveného a tabulárního korundu, spinelu, bauxitu, andalusitu a vysokohlinitého šamotu.

A significant part of the production of the company Průmyslová keramika is focused on the field of metallurgy. In this broad group we focus among others on aggregates for the steel industry. For this area we offer castables and gunning concretes and plastic and ramming masses based on fused and tabular alumina, spinel, bauxite, andalusite and high-alumina fireclay.

OCELÁŘSKÉ PÁNVE | LADLES

Pro ocelářské pánve nabízíme materiály na trvalou vyzdívku, na spodní část pracovní vyzdívky a límec. Nabízíme i výtokové kameny a argonovací trysky, a to jak hotové tvarovky, tak materiál na jejich zhotovení.

For ladles we offer materials for the permanent lining, for the lower part of the wear lining and the top cap. We also offer well blocks and argon lances, both ready-made shapes and material for their manufacture.

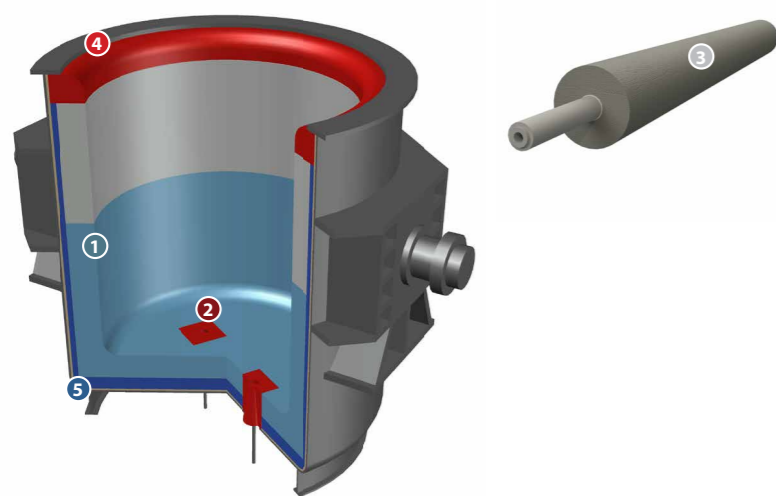

Ocelářské pánve / Ladles	
1 Dno a spodní část, pracovní vrstva / Lower part, wear lining	Novobet SPI-TAB
	Novobet 1700-TAB
	Ultrabet 1800-TS
2 Výtokové kameny, tvarovky / Well blocks, other shapes	Ultrabet 1650-BHK
	Žárobet 1700-HT
	Žárobet 1750-TAB
3 Vrchní argonovací trysky / Ar lances	Novobet SPI-TAB
4 Límec / Top cap	Plastobet LPM
	Plastochem LPX1650-T
	Ultrabet 1650-BHK
	Rudoplast B-160/6
5 Trvalá vyzdívka / Permanent lining	Novobet 1600-BG
	Novobet 1650-K
	Ultrabet 1650-BHK
	Ultrabet 1650-BCR

MEZIPÁNEV | TUNDISH

Na ocelářskou mezipánev nabízíme materiály na trvalou vyzdívku a dále na zvláště namáhané části, jako jsou výtokové kameny a dopadová plocha.

For tundish we offer materials for the permanent lining as well as for particularly stressed parts, such as the well blocks and the impact plate.

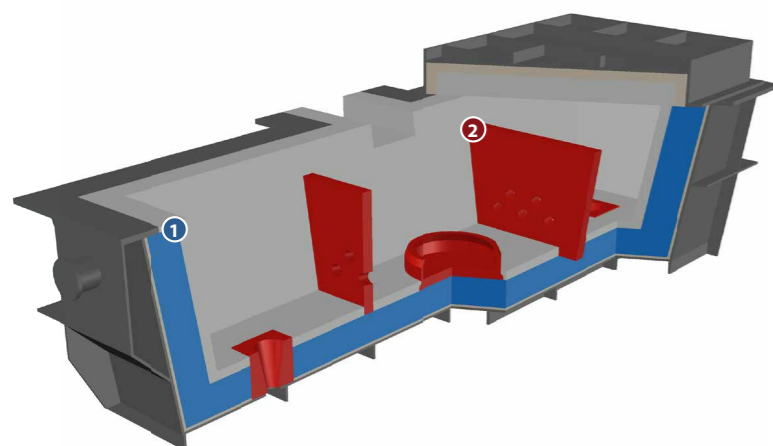

Mezipánev / Tundish	
1 Trvalá vyzdívka / Permanent lining	Novobet 1600-A
	Novobet 1650
	Novobet 1650-AK
	Ultrabet 1650-BHK
2 Dopadová plocha, výtokový kámen, apod. / Impact plate, well block and other shapes	Novobet 1650-AK
	Ultrabet 1650-BHK

KONVERTOR | CONVERTER

Na konvertor můžeme nabídnout materiály na hrdlo, límec a trvalou vyzdívku.

For converter we can offer materials for hood, mouth and permanent lining.

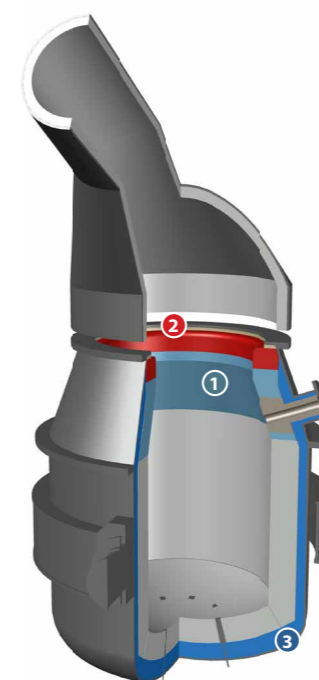

Konvertor / Converter	
1 Límec / Mouth	Žárobet 1600B Plast
2 Hrdlo / Hood	Žárobet 1600B Plast
	Žárobet TOR-1600-A
3 Trvalá vyzdívka / Permanent lining	Flobet 1600-BG
	Ultrabet 1650-BHK
	Novobet 1600-BG
	Novobet 1600-B-ex

ELEKTRICKÁ OBLOUKOVÁ PEC | ELECTRIC ARC FURNACE

Pro elektrické obloukové pece jsme schopni dodávat tvarovky delta kusů různých rozměrů až do hmotnosti několika tun, jakož i materiály na jejich zhotovení a dále materiály na přípravu výtokových žlabů.

For electric arc furnaces we are able to supply delta shapes of various dimensions up to a weight of several metric tons, as well as materials for their manufacture and also materials for the preparation of tapping spout.

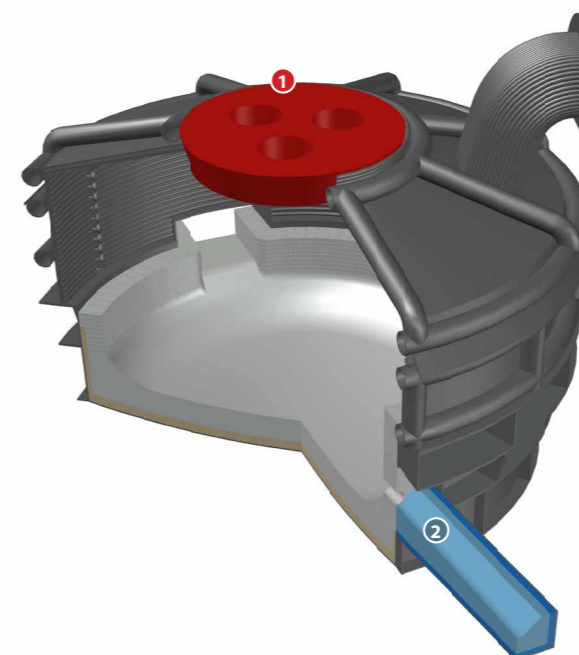

Elektrická oblouková pec / Electric Arc Furnace	
1 Delta kus / Delta shape	Ultrabet 1650-BHK
	Suprabet 1800 TSCR
2 Výtokový žlab / Tapping spout	Žárobet 1750 TMSC



Průmyslová keramika, spol. s r.o.
Rájec 627, 679 02 Rájec – Jestřebí
Tel. +420 516 432 197
e-mail: prumker@prumker.cz
www.prumker.cz