

ZPRAVODAJ

duben–červen
2024

Muzea Komenského v Přerově



Muzeum Komenského v Přerově zve na dvě výstavy

KDO JE NOE?

Starý zákon na školních obrazech

Katolická liturgie v obrazech

23. 2. – 28. 7. 2024

Přerovský zámek

Zahájení výstav – Slavnostní síň města Přerova, Horní nám. 1
22. 2. 2024 od 17 hodin

Součástí vernisáže bude křest obrazové publikace Biblické příběhy.
Vystoupí přerovský pěvecký soubor Add Gospel.

Vstupné: 60/30 Kč

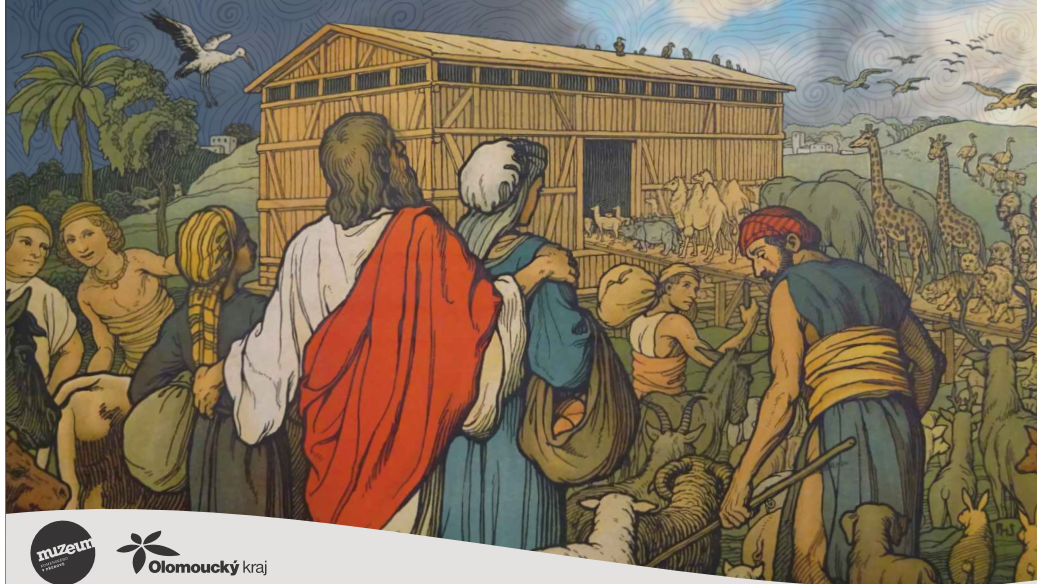

 Olomoucký kraj

V KLIDU I V POHYBU

V sobotu 27. dubna 2024 od 16 hodin bude v galerii na druhém nádvoří hradu Helfštyna slavnostně zahájena výstava s názvem PAVEL TASOVSKÝ – V KLIDU / V POHYBU. Výstava představí komorní plastiky, nadrozměrná díla a kované struktury uměleckého kováře, sochaře a restaurátora Pavla Tasovského. Vernisáž proběhne za osobní účasti autora a svým hudebním vystoupením ji doprovodí písničkářka Lucie Redlová.

Jan Lauro

Tasovského kovářská díla k Helfštynu neodmyslitelně patří. Mnozí návštěvníci je dobře znají, aniž by to třeba věděli. Monumentální socha Prométhea tyčící se před první hradní branou už víc než dvě desetiletí pochází právě z jeho dílny stejně jako největší kované šachy Evropy osazené na Široké hradbě. Děti oblíbená houpačka s otáčivým motivem slunce na druhém nádvoří vznikla při jeho účasti na Kovářském fóru v kooperaci s Jaromírem Gargulákem.



Pavel Tasovský v roce 1989 založil kovářskou dílnu v Náměšti nad Oslavou, v níž se stále věnuje volné tvorbě, realizacím pro historické objekty i současnou architekturu. Za svou dlouholetou praxi získal řadu ocenění v České republice i v zahraničí. Je oblíbeným tvůrcem řady galeristů. Má za sebou desítky autorských i skupinových výstav. Jeho aktuální díla můžete nejčastěji spatřit v Galerii 12 v Náměšti nad Oslavou. Z autorových nedávno představených projektů připomeňme alespoň dvanáct soch

zvěrokruhu, jež kráší novou kulturní promenádu a stezku kolem řeky Oslavy v místě jeho působiště. Zpravidla nerezové a cortenové artefakty ozdobí hradní galerii a venkovní prostranství na druhém hradním nádvoří.

K vidění budou v rámci běžného vstupného do hradu.



Labyrint světa a Lusthaus srdce slavil

V prosinci 2023 uplynulo 400 let od dokončení Komenského díla *Labyrint svět a Lusthaus srdce* [původní název díla, Lusthaus = letohrádek, dům určený k odpočinku a radosti]. Při této příležitosti pořádala Akademie věd ČR vědeckou konferenci a mezinárodní projekt *An online reading of The Labyrinth of the World and Lusthaus of the Heart* by Johannes Amos Comenius, do kterého se zapojily také pracovnice přerovského muzea Helena Kovářová a Jana Trtíková. Záznam z maratону čtení je přístupný na YouTube kanále Comenius online v sekci Živě. V přenosu zazněly všechny kapitoly díla ve 12 jazycích (latina, angličtina, bulharština, francouzština, holandština, japonština, maďarština, němčina, polština, španělština, ukrajinština a samozřejmě i čeština, a to jak v původním znění, tak v přepisu do novodobé češtiny).

Helena Kovářová

Komenský přesně dotoval dedikaci (věnování) Karlu staršímu ze Žerotína: 13. prosince 1623. V té době pobýval na jeho panství v Brandýse nad Orlicí, ale v dedikaci uvedl „sub Klopot“ (Pod Klopoty). To vedlo v 19. století k romantické představě pobytu Komenského v lesní samotě, ve srubu stranou města. Ilustrátoři literárních děl se v následujícím století touto představou inspirovali a tak podpořili představu vynucené poustevnické osamocení Komenského. V tomto prostranství vznikl v roce 1865 první pomník Komenského, který sloužil jak k tichému rozjímání návštěvníků, tak i jako místo velkých vzpomínkových oslav. V jeho těsné blízkosti se dodnes nachází zamřížovaný pozůstatek sklepa, kde se měl podle

legendy Jan Amos ukrývat a psát *Labyrint světa a Ráj srdce*. Avšak pobyt mimo město by býval daleko nebezpečnější než setrvání v některém z domů příslušníků Jednoty bratrské přímo v Brandýse a pod ochranou majitele panství Karla staršího ze Žerotína.

Možná netušíte, že Komenského dílo *Labyrint* má tři odlišné verze textu, jednu rukopisnou (1623) a dvě tištěná vydání (1631 a 1663). Obecná znalost díla vychází z amsterdamské podoby z roku 1663, která vyšla pod názvem *Labyrint světa a Ráj srdce*. Dochoval se však i rukopis, zvaný Vratislavský, uložený v současnosti v Národní knihovně ČR pod signaturou XVII E 75. Vzácný svazek se dlouhá léta nacházel v Polsku a do Československa se dostal dne 28. září 1957. Tehdy jej českoslo-

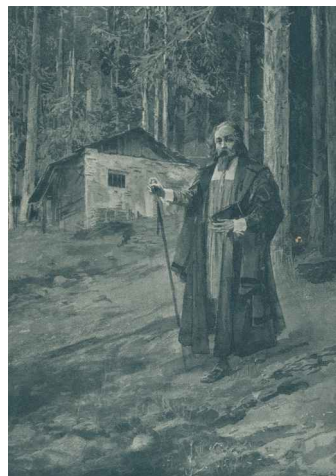

Oliva, Viktor: Ilustrace k Brandýské legendě Františka S. Procházky z knihy *Šotci krále Holce* (Praha 1906). MKP, inv. č. K 1022.

venskému ministru školství Františku Kahudovi předal polský ministr vysokých škol Stefan Zólkiewski výměnou za Koperníkovu dílo *Šest knih o oběžích sfér nebeských*, které mladý Jan Amos koupil v době studií v Hei-

delberku a vrátil se s ním do Přerova. Edici rukopisné verze vydal teprve roku 2022 Tomáš Havelka z Filozofického ústavu AV ČR v publikaci *Jan Amos Komenský: Duchovní traktáty I. První tištěné vydání, tzv. lešenská z roku 1631*, obsahuje ve srovnání s rukopisem navíc sedm nových kapitol popisujících události na hradě Fortuny, objevení Šalamouna a zkázu jeho družiny. Po druhé byl spis vydán v Amsterdamu roku 1663 a Jan Amos Komenský provedl v textu další změny. Kromě přidání nové kapitoly o ztroskotání korábu se jednalo vesměs o jazykové úpravy.

Ve sbírkách přerovského muzea se nacházejí dva exempláře prvního vydání (1631). Není zde sice uvedeno místo tisku, ale jako nejpravděpodobnější se uvádí Lešno. Ovšem uvažovalo se také o Pirně. Celý titul popisuje výstižně obsah díla a zní: *Labyrint světa a Lusthauz srdce, to jest světlé vymalování, kterak v tom světě a věcech jeho všechněch nic není, než matení a motání, kolotání a lopotování, mámení a šalba, bída a tesknost a naposledy omrzení všeho a zoufání: ale kdož doma v srdci svém sedě s jediným Pánem Bohem se uzavírá, ten sám k pravému a plnému myslí upokojení a radosti že přichází.*

Vzácný exemplář prvního vydání knihy získal již



Bouda, Cyril: Ilustrace ke knize Františka Kožika Bolestný a hrdinský život J. A. Komenského (Praha, 1958). MKP, inv. č. K 130.

zakladatel muzea František Slaměník v roce 1893 a do sbírkového fondu jej zapsal pod číslem 461. Na fronti-

spisu si můžeme dokonce přečíst jméno dárce: „*Muzeu Komenského v Přerově věnuje M. Václavek 1893.*“

O historii knihy vypovídají také další dvě rukopisné poznámky. Pod textem dedikace je drobným písmem uvedeno: „*Nosek Karel na Vsetíně 1843 dne 1ho září koupil jej za 48 kr[ejcarů] stříbra.*“ Nejdůležitější poznámka se nachází na předešlé: „*A[nn]o 1670 dne 10 Máje, dočetl sem tuto Knihu Kryštof B. Skrbenský.*“ Tento šlechtic vlastnil panství Hošťálkovy na Opavsku (dnes leží 4 km od státní hranice s Polskem) a ve stejném roce, kdy dočetl Komenského knihu, musel čelit soustředěným rekatolizačním snahám ve Slezsku. Kryštof Bernard Skrbenský z Hříště (1615–1686) si pořizoval opisy a extrakty z náboženské a mravoučné lite-

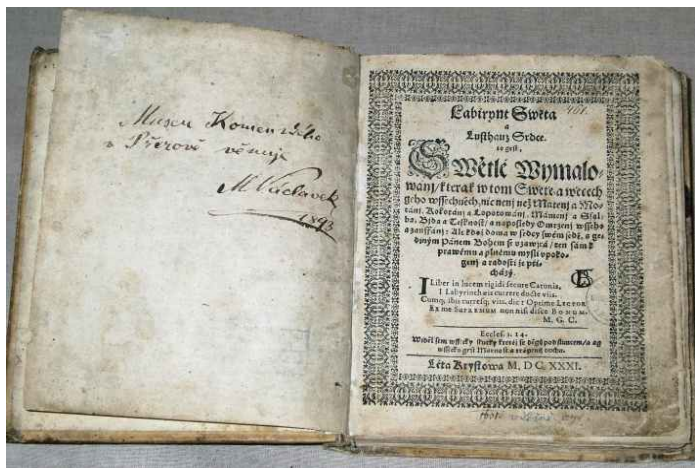

Titulní strana prvního tištěného vydání Komenského Labyrint světa a Lusthauz srdce (1631) s věnováním Museu Komenského z roku 1893. MKP, inv. č. StK 61

ratury. Zajímal se především o evangelické a bratrské autory. Komenského dílo *Amphitheatrum universitatis rerum*, jehož originální rukopis se nedochoval, známe pouze ze Skrbenského opisu z roku 1684. Dochovaly se i Skrbenského výpisky z Labyrintu světa. Jedná se o jednu z mála dochovaných reflexí čtenářů Labyrintu ze 17. století. Starý tisk z fondů přerovského muzea je proto cenný nejen jako Komenského dílo, ale také díky příběhu knihy, který lze částečně rekonstruovat z vepsaných rukopisných poznámek.

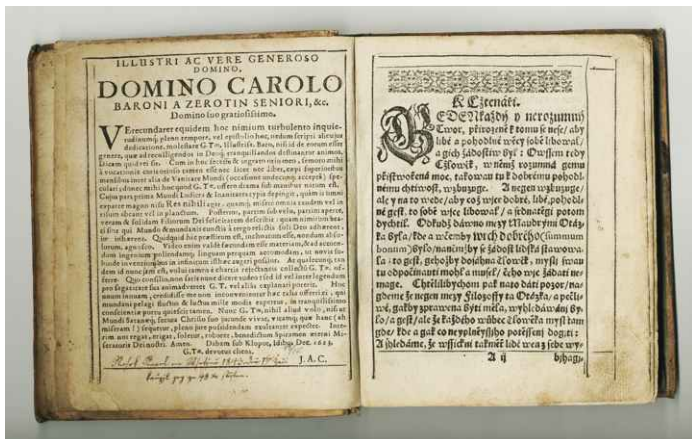

Dedikace Labyrintu světa Karlu staršímu ze Žerotína.
MKP, inv. č. StK 61.

Přípisek v přerovském exempláři Labyrintu od Kryštofa Bernarda Skrbenského z Hřiště datovaný rokem 1670.
MKP, inv. č. StK 61

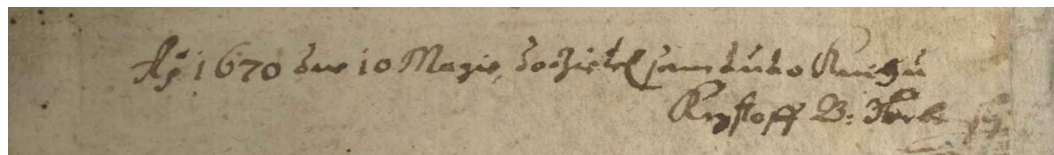

Pohlednice vydaná ke Sjezdu učitelstva a pouťi pokrokového občanstva k pomníku Komenského pod Klopoty v Brandýse nad Orlicí 3. čerona 1928. Tisk: Josef Králík, Vysoké Mýto.
MKP, inv. č. AF 1424.

ARCHEOLOGICKÝ PRŮZKUM V DOMĚ NA HORNÍM NÁMĚSTÍ 35 V PŘEROVĚ

Archeologové Muzea Komenského v Přerově provádí od konce loňského roku 2023 archeologický výzkum v souvislosti se zahájením projektu: „*Muzeum Komenského v Přerově – stavební úpravy depozitáře knihovny v budově Horní náměstí 35, Přerov*“. Objednatel stavby je Olomoucký kraj. Zhotovitelem stavby je PSS Přerovská stavební a.s.

Zdeněk Schenk

Jde o velmi cennou archeologickou lokalitu v bezprostřední blízkosti areálu přerovského zámku. Na základě předběžných výsledků archeologického výzkumu si můžeme snadněji vytvořit představu o tom, jakým způsobem se během posledních několika tisíc let postupně vytvářel a měnil terén v této části Horního náměstí v důsledku různých zásahů podléhajících požadavkům doby a střídajících se majitelů předmětné parcely.

Hostinec U Tšponů

Historie známého přerovského hostince *U Tšponů* v domě na Horním náměstí 35 sahá do poslední třetiny 19. století, kdy v roce 1872 koupil tento dům Karel Tšpon společně se svou první manželkou. Již předešlý majitel Josef Matlocha mohl v domě šenkovat pivo. Karel Tšpon postupně rozšířil toto právo na koncesi výčepnic-



Přerovský zámek a budova Hostince U Tšponů na Horním náměstí na historickém snímku Floriana Zapletala z doby kolem roku 1914. MKP

kou a hostinskou, díky níž mohl od roku 1894 kromě nalévání piva, vína, kávy, čaje, čokolády také podávat jídlo. Hostům bylo umožněno i provozování dovolených her. V této souvislosti provedl v objektu nezbytné stavební úpravy a poskytl zázemí pro činnost vzdělávacího spolku *Katolických tovaryšů*. Od roku 1911 vlastnil dům jeho syn Stanislav Tšpon se svojí

manželkou Marií, který podal návrh na přestavbu domu a přístavbu nového sálu a záchodů ve dvoře. Náčrt provedených stavebních úprav byl součástí koncesního dekretu podaného v závěru roku 1911.

Na počátku 20. století se aktivity katolické mládeže nadále soustřeďovaly kolem spolku *Katolických tovaryšů* se sídlem v hostinci *U Tšponů* na Horním náměstí 35,

kde byl v červnu roku 1911 ustaven přerovský katolický tělocvičný spolek *Orel*. Ochotníci z řad členů tělocvičné jednoty *Orel* hráli v nově postaveném sále hostince divadlo, pořádali koncerty a besídky a rovněž zde cvičili gymnasté. V hostinci se kromě setkávání spolků konaly také schůze politických stran, jako například v roce 1929, kdy zde první májovou schůzí uspořádala nově vytvořená *Československá strana křesťansko-sociální* nazývaná *Čuříkovci* podle předsedy Antonína Čuříka.

V letech 1927–1930 město Přerov přistoupilo k rozsáhlé obnově chátrajícího objektu přerovského zámku. Samotným stavebním úpravám předcházely spory vedené mezi městem a majitelem hostince *U Tšponů* dochované v dobových archivních pramenech. Již v roce 1925 byl Stanislav Tšpon vyzván k zazdění oken hostince směřujících do hradebního příkopu na severozápadní straně areálu zámku v souvislosti se stavbou kotelny (dnes *Galerie města Přerova*) a přednáškového sálu (dnes *Slavnostní zámecká síň města Přerova*).

Na počátku 50. let 20. století docházelo k zániku soukromých živností pohostinských v souvislosti se socializací. Majetky a jednotlivé živnosti byly převáděny do správy orgánů samosprávy,



Celkový pohled na přerovský zámek a dvorní průčelí domů na západní straně Horního náměstí na snímku Petra Ludíka. Bílou šipkou vyznačena poloha domu č. 35, kde probíhají stavební úpravy.

což vedlo k likvidaci soukromého podnikání v Československu.

V případě hostince Tšpon na Horním náměstí v Přerově bylo rozhodnuto o jeho ponechání majiteli na dožití. V roce 1964 byla nemovitost prodána rodinou Tšpono-

vou Okresnímu národnímu výboru v Přerově.

Posléze budovu získal Vlastivědný ústav v Přerově. V roce 1982 proběhla celková rekonstrukce objektu pod hlavičkou Okresního vlastivědného muzea J. A. Komenského.



Zástavba historického centra Přerova s areálem přerovského zámku na Horním náměstí na leteckém snímku Jana Čepa. Bílou šipkou vyznačena poloha depositáře knihovny ve dvorním traktu domu č. 35.

Co se ukrývalo pod podlahou knihovny depozitáře?

Archeologický výzkum probíhá v interiéru depozitáře knihovny pracoviště dějin školství Oddělení společenských věd Muzea Komenského v Přerově. Jedná se o dům na Horním náměstí 35, kde se v minulosti nacházel známý přerovský hostinec *U Tšponů*. Přístavba, v níž je v současnosti umístěn muzejní depozitář, byla vystavěna v roce 1911 z podnětu tehdejšího majitele Stanislava Tšpona za účelem provozování hostinské činnosti. Novostavba společenského sálu hostince zabrala velkou část plochy původního dvorního traktu od zadního průčelí domu ku hradbě městského opevnění s jednou z dochovaných bašt.

V rámci současných stavebních a výkopových prací byly po odstranění betonové lité podlahy depozitáře postupně snižovány terénní vyrovnávky z 19. až 20. století. Na poměrně velké ploše o rozměrech 14,7 x 6 m došlo v nevelké hloubce k odkryvu intaktního podloží tvořeného travertinovou skálou. Jedná se o dosud největší plošný odkryv části travertinové kupy na území města Přerova. Travertin je sladkovodní vápenc, který vzniká postupnou sedimentací minerálních vod. Jde o horninu světle žlutého zbarvení,



Horní náměstí 35. Plošný odkryv travertinové skály s patrnými puklinami a druhotnými zásahy pod podlahou interiéru depozitáře. Foto I. Juchelková, MKP.

někdy se můžeme setkat s načervenalým zbarvením, což bývá způsobeno vyšším obsahem minerálů FeO₃. Povrch travertinu bývá porézní i kompaktní. Na lomu horniny je patrná vrstevnatá struktura prostoupená nápadnými žilkami křemene.

Povrch přerovské skály odkryté pod podlahou muzejního depozitáře knihovny je nerovnoměrný, místy se střídají nápadné mísovité prohlubně, stupňovité lavice či dokonce strmé, kolmé stěny. Nápadné jsou připravené pukliny probíhající



Horní náměstí 35. Členové archeologického týmu Jan Novotný a Josef Dokoupil během postupného snižování terénních vyrovnávek.

Foto Z. Schenk, MKP



Členové muzejního archeologického týmu. Zleva: Josef Dokoupil, Jan Novotný, Lubomír Dokoupil, Luděk Vávra, v přední řadě Miroslav Komínek a Zdeněk Schenk.
Foto I. Juchelková, MKP

napříč odkrytým masivem travertinové kupy, kterými dodnes vzlíná vlhkost z hlubin. V minulosti bylo nutné upravit podloží v souvislosti se zarovnáním skalních suků převyšujících okolní terén, aby mohla být položena podlaha společenského sálu v roce 1911. Skála se nápadně svažuje směrem jihozápadním k dnešnímu náměstí T. G. Masaryka.

Právě travertiny tvoří výrazné přerovské návrší na levém břehu řeky Bečvy, v historických pramenech nazývané „Kopec“, dnes prostor Horního náměstí. Stáří přerovských travertinů by mělo ze stratigrafického hlediska spadat do některého z teplejších výkyvů svrchního pleistocénu. Výchozy této horniny vystupují nad úroveň současného zadlážděného

povrchu a jsou pozorovatelné na několika málo místech Horního náměstí. Každý je může spatřit například před vstupem do domu č. p. 31 tzv. *Korvinského domu* nebo v příkopu přerovského zámku vedle vstupu do *Galerie města Přerova*, kde na travertinovou skálu přímo na-

sedá zdivo východního křídla. Většina sklepů pod měšťanskými domy byla vysekána do této horniny v období pozdního středověku a raného novověku. Nejzachovalejší výchozy travertinu jsou viditelné v podzemí domu č. 26 a rovněž ve stálé expozici Archeologie Přerovska ve sklepeních přerovského zámku. Ve středověku a raném novověku představoval travertin dostupný stavební kámen, z něhož bylo například vystavěno městské opevnění Přerova.

V minulosti byl travertin na Přerovsku těžen coby stavební a dekorativní kámen v lomech na území obcí Kokory, Tučín a Želatovice. Dnes jsou dobývací prostory na těchto lokalitách opuštěné, revitalizované či z velké části zasypané.

Pokračování na straně 9.



Raně kulturní souvrství porušené v období novověku mladšími výkyvy. Horní náměstí 35. Foto Z. Schenk, MKP

Osídlení z doby bronzové

Nejstarší doklady osídlení předmětné plochy výzkumu sahají až do závěru starší doby bronzové a jsou spojeny s věteřovskou kulturou (16. století př. n. l.), jejíž protagonisté zanechali stopy intenzivního osídlení v prostoru dnešního Horního náměstí a v jeho bezprostředním okolí. Povrch části nalezených fragmentů keramických nádob této pravěké kultury byl dokonale upraven leštěním dodávajícím keramice patřičný lesk. V případě hrubších silnostěnných nádob se zpravidla setkáváme spíše se zdrsňením povrchu. Kromě keramiky byly v úrovni pravěké kulturní vrstvy pod podlahou depozitáře knihovny ve velkém množství zastoupeny schránky škeble říční, s jejichž četným výskytem se na lokalitách věteřovské kultury setkáváme poměrně často. Tento druh sladkovodního mlže nepochybně tvořil součást jídelníčku. Dokladem jejich významu pro tehdejší společnost je rovněž záměrné ukládání schránek říčních škeblí do hrobů v rámci pohřebního ritu, což na území města Přerova dokládá archeologický objev Marie Jaškové z roku 1968. Během výstavby Okresního stavebního podniku, v posledních desetiletích v povědomí Přerovanů známé jako budova

„Emos“ na severní straně náměstí T. G. Masaryka, byl odkryt trojhrob obsahující kosterní pozůstatky dvou žen a dítěte věteřovské kultury uložené na vrstvě vyskládané z říčních škeblí.



Dno slovanského hrnce opatřené hrnčířskou značkou ve tvaru kříže.

Foto Z. Schenk, MKP

Osídlení z raného středověku

Důležitým zjištěním je rovněž doklad poměrně intenzivního osídlení v místě současného výzkumu v raném středověku (10.–11. století). Dokládají to početné nálezy keramiky z úrovně části dochované kulturní vrstvy z tohoto období, což rozšiřuje naše dosavadní znalosti rozsahu přerovského hradiště situovaného v prostoru dnešního Horního náměstí v mladší době hradištní. Povrch části nalezených keramických nádob, převážně hrnců, je zdoben

charakteristickými horizontálními rýhami, žlábkami, šikmými rýžkami, vlnicemi, kolky či nápadnými plastickými lištami. Dna nádob jsou opatřena hrnčířskými značkami, z nichž nejzachovalější představuje symbol kříže.

Kromě keramiky byly nalezeny rovněž kostěné hroty, které byly vyrobeny jednostranným seříznutím zvířecích kostí. Zajímavý nález představuje kostěná brusle s noscem opatřeným otvorem, kterým mohl být předmět připevněn k noze pomocí řemínku.

Za pomoci detektoru kovů bylo z této vrstvy zachráněno unikátní olověné kolečko s otvorem, které bývá odborníky interpretováno jako mincovní závaží.

Pokračování na straně 10.



Dva kostěné hroty z mladší doby hradištní.

Foto Z. Schenk, MKP

Kovové artefakty zachráněné během detektorového průzkumu

Ztrátové mince

K chronologicky nejcitlivějším a zároveň nejatraktivnějším nálezům učiněným během archeologického výzkumu patří bezesporu ztrátové mince, které v ideálním případě umožňují blíže datovat odkrývané archeologické situace. Jednotlivé ražby byly členy archeologického týmu postupně v průběhu stavebních prací zachráněny za pomoci detektoru kovů.



Kruhový peníz s orlicí z 15. století. Foto Z. Schenk, MKP

K nejstarším nalezeným mincím se řadí kruhový peníz s orlicí z 15. století ražený v brněnské městské mincovně a dolnorakouský feník Albrechta V. z vídeňské mincovny z doby po roce 1427. Rozměrem nejdrobnější mincí představuje uherská ražba parvus z období panování krále Zikmunda Lucemburského



Stříbrný tři krejcar císaře Leopolda I. (1657–1705). Foto Z. Schenk, MKP

(1387–1437). Ze 2. poloviny 15. století pochází kruhový jednostranný peníz se lvem ražený v kutnohorské mincovně českým králem Jiřím z Poděbrad (1458–1471) na základě mincovní reformy po roce 1469. K novověkým ražbám náleží stříbrný 1krejcar a 3krejcar císaře Leopolda I. (1657–1705), dále 1krejcar Josefa II. (1765–1790) z roku 1782 opatřený otvorem pro zavěšení, dva 1krejcarý Františka II. (I.) (1790–1835) z roku 1812, krejcarý císaře Františka Josefa I. (1848–1916) z let 1858, 1859 a 1haléř z roku 1902. Z období prvorepublikového Československa pochází 20haléř z roku 1921. K nejmladším zachráněným mincím patří ražby z období II. světové války. Jde o německý feník z roku 1940 a 20 haléře Protektorátu Čechy a Morava z let 1940 a 1943.

K zajímavým nálezům patří rovněž početní peníz opatřený otvorem pro zavěšení, který pochází z jihoněmeckého města Norimberk. Dle předběžného numismatického určení archeologa Kamila Smiška spadá tento exemplář do skupiny tzv. anonymních emisí přibližně z let 1500–1550.



Krejcar Josefa II. z roku 1782. Foto Z. Schenk, MKP



Jeden říšský feník z roku 1940. Německo – Třetí říše. Foto Z. Schenk, MKP

Církevní medailon

K pozoruhodným nálezům se řadí pozdně barokní církevní medailon s vyobrazením Panny Marie Růžencové. Kruhový medailon o průměru 28 mm s dobře

zachovanými reliéfy na obou stranách byl zhotoven z mosazi. O osobní vazbě majitele předmětu vypovídá skutečnost, že po odlomení původního ouška byl medailon opatřen novým otvorem pro zavěšení.



Rub a líc barokního církevního medailonu. Foto Z. Schenk, MKP

Oděvní knoflíky

Specifickou, samostatnou kategorií nálezů představovaly oděvní knoflíky. Většina z nich byla nalezena během detektorového průzkumu při postupném snižování svrchních terénních vyrovnávek a podsypů konstrukce betonové lité podlahy depozitáře knihovny, zaujímajícího prostor bývalého společenského sálu hostince Stanislava Tšpona. Jde převážně o nezdobené mosazné exempláře. Výjimkou je kruhový plochý knoflík většího průměru (34 mm) s odlomeným očkem, jehož okraj je po obvodu zdo-

vybíjeným vzorem vyplněným zlacením.

V jednom případě byl nalezen také knoflík o průměru 22 mm zhotovený z perleti opatřený dvěma otvory. Zajímavým typem oděvního spínadla je nález očka brýlovitého tvaru z roztepáného mosazného drátu.

Nálezy střeliva do palných zbraní

V úrovni novověkých terénních vyrovnávek pod podlahou depozitáře knihovny bylo rovněž nalezeno střelivo do palných zbraní z různých časových období. Nejstarší byly dva kulovité olověné projektily, které sloužily jako střelivo do muškety a lze je rámcově datovat do první pol. 17. století. První z nich měl průměr 17,5 mm a hmotnost 30,43 g, u dalšího činí průměr 17,3 mm a hmotnost 29,38 g. Na obou jsou patrné stopy po odstřížení nálitku.

Dále byl nalezen olověný projektil žaludového tvaru dlouhý 27,3 mm, s průměrem 13,6 mm a hmotností 30,79 g. Tato olověná střela byla součástí náboje vz. 1855 do pruské pěchotní pušky Dreyse vzor 1841 zvané jehlovka. Tato palná zbraň z dílny německého puškaře Jo-



Perleťový knoflík o průměru 22 mm. Foto Z. Schenk, MKP

hanna Nikolause von Dreyse (1787–1867) byla zavedena do výzbroje pruské armády v roce 1840. Dreyseho jehlovka umožnila díky svému snadnějšímu způsobu nabíjení střelci vystřelit 5–7 ran za minutu. V obecném povědomí je tento typ palných zbraní znám především v souvislosti s pruskorakouským válečným konfliktem z roku 1866.

Nejmladší nález střeliva představuje mosazný náboj 7,65 Browning Německo. Na dně náboje není sice uveden rok výroby, ale označení německého výrobce GECO. Původní firmu založil Gustav Genschow v roce 1887. Známa značka GECO je zkratkou společnosti „Gustav Genschow und Compagnie“, která byla zaregistrována dne 1. ledna 1889.

Novověká odpadní jáma

Ve střední části zkoumané plochy byla zachycena odpadní jáma zapuštěná do raně středověké kulturní vrstvy. Ze zásypu této jámy pochází tisíce zlomků kuchyňské a stolní keramiky, která ilustruje vybavení domácnosti přerovského měšťana v závěru 18. až 1. pol. 19. století. V úrovni dna jámy byl detektorem kovů nalezen 1křejcar Františka II. (I.) (1790–1835) s letopočtem 1812, který upřesňuje časový horizont, ve kterém byl objekt zasypán. Soubor obsahuje převážně tenko-



*Plocha archeologického výzkumu v depozitáři knihovny.
Foto Z. Schenk, MKP*

stěnnou oxidačně vypalovanou keramikou, jejíž povrch byl ve značné míře glazován zejména na okrajích a vnitřní straně nádob. Po tvarové stránce byly zastoupeny nejčastěji hrnce, džbány, mísy a talíře. Některé okraje talířů jsou nápadně zdobeny zejména jednoduchými geo-

metrickými či rostlinnými motivy zdůrazněnými vícebarevnou glazurou. Specifický tvar kuchyňské keramiky představují pánve na třech nožkách určené k přípravě pokrmů na otevřeném ohni, které byly opatřeny držadlem pro snadnější manipulaci. Kromě keramiky



*Ukázka zdobených okrajů talířovitých mís a talířů z období novověku.
Foto Z. Schenk, MKP*

obsahoval zásyp odpadní jámy také torza pozdně barokních komorových kachlů polévaných tmavě hnědou glazurou, zdobená v některých případech na čelních vyhřívacích stěnách reliéfní výzdobou v podobě rostlinných úponků. Torza kachlů pochází z kachlových kamen, která byla původně umístěna v jedné z místností měšťanského domu na Horním náměstí 35.

Keramické dýmky

Zajímavý nález vyzvednutý ze zásypu novověké odpadní jámy představuje torzo keramické dvoudílné dýmky světle hnědočerveného zabarvení s plastickým mušlovitým ztvárněním spodní části hlavičky. Jiný fragment keramické dvoudílné dýmky byl nalezen během snižování novověkých terénních vyrovnávek pod podlahou místnosti. Zlomky kuřáckých pomůcek dokládají narůstající oblibu užívání tabáku v 19. století rovněž mezi přerovskými měšťany.

Pivní láhev s příběhem

Mysl přerovských patriotů a milovníků zlatavého moku potěší nález torza více než sto let staré pivní láhve s nápisem „Josef Šilhavý pivovar v Přerově“. Láhev z hnědého skla je památkou na zašlou slávu dnes neexistujícího pivovaru Šilhavých, který stával od roku 1878 na pravém břehu řeky



*Pivní láhev nápisem „Josef Šilhavý pivovar v Přerově“.
Foto Z. Schenk, MKP*

Bečvy. Poslední várka byla v pivovaru uvařena roku 1938. O rok později byl pivovar úředně zrušen.

Láhev je na zadní straně opatřena nápisem *Neprůdatelný majetek jmenované firmy*. Zajímavý, železný „lahváč“ byl nalezen během snižování terénních vyrovnávek pod podlahou bývalého společenského sálu hostince *U Tšponů*.

Čilý ruch v hospůdce spojený s postavou Stanislava Tšpona již dávno ustal. Jen několik archivních dobových fotografií a některé předměty nalezené během archeologického výzkumu coby svědkové minulého času k nám současníkům nyní promlouvají.

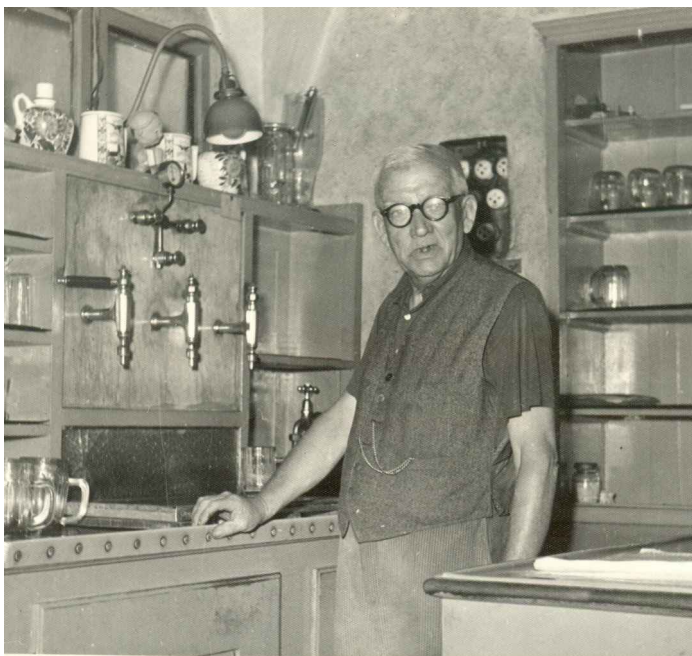

Stanislav Tšpon u výčepu své hospůdky na Horním náměstí 35. MKP

DĚTSKÉ ODĚVY V MUZEJNÍCH SBÍRKÁCH

V roce 2014 muzeum ve spolupráci se soukromou sběratelkou Miloslavou Šormovou z Roztok u Prahy připravilo výstavu Dětský svět a móda 20. století – dětské oděvy a doplňky od batolete po pubertu. U návštěvníků měla obrovský ohlas a reportáž o ní se objevila i v televizním pořadu Toulavá kamera. Na podzim 2022 se paní Šormová rozhodla nabídnout svou sbírku, kterou vytvářela téměř 40 let, přerovskému muzeu ke koupi.

Helena Kovářová

Akvizice byla uskutečněna až na základě odborného posudku, který zpracovala PhDr. Miroslava Burianová, kurátorka Národního muzea v Praze. Tato historička se věnuje studiu textilu již dlouhá léta. Je také autorkou mnoha výstav a knih s touto tematikou, např. *Móda v kruhu času* nebo *Móda v ulicích protektorátu*. Nákup jedné z nekomplexnějších soukromých sbírek, zaměřených na historické dětské oděvy a doplňky a její uchování v paměťové instituci, jednoznačně doporučila.

Sbírka obsahuje dětské oděvy pro školní a předškolní věk (mateřská škola i jesle), a to jak pro chlapce, tak pro dívky. Hlavní část tvoří šaty, kalhoty, kabáty, sukně, svetry, blůzy, košile atd. z období od konce 19. století do 80. let 20. století, a to jak slavnostní, tak pro každodenní použití.



Ve sbírce jsou bohatě zastoupeny také čepice, punčocháče, ponožky, spodničky, rukavice apod. Rovněž v ní najdeme oděvní doplňky jako šle, dívčí kabelky, pásky nebo stužky do vlasů. Rozsáhlý soubor bot zahrnuje nejen střevíce a koženou obuv, ale také sandály, papuče, cvičky, holínky, brusle atp. Tento materiál je nedílnou součástí sbírky, neboť umožňuje při výstavách



doplnit jednotlivé oděvy a rekonstruovat funkční komplety.

Mezi nejdůležitější položky patří obleky v námořnickém stylu pro chlapce i dívky z různých období nebo sokolské dětské kroje z druhé čtvrtiny 20. století. Dále pak chlapecká saka a kalhoty z první poloviny 20. století, stejně jako slavnostní dívčí šaty z téhož období. Cenné jsou ale i běžné tepláky, hrací kalhoty a zástěrky určené do školky z druhé poloviny 20. století nebo součásti cvičebního úboru ze stejné doby. Největší hodnotu mají ale oděvy jako celek dokumentující obecné trendy v odívání a školní módě.

Sbírka je unikátní svým rozsahem i zaměřením. Dokumentuje každodennost školáků během 20. století a současně historický vývoj dětských oděvů v českých zemích. Velmi vhodně doplňuje stávající podsbírkou Muzea Komenského v Přerově se zaměřením na školství, stejně jako další historické sbírky instituce. Kolekce Miloslavy Šormo-

vé představuje školní odívání, které Muzeum Komenského v Přerově doposud sledovalo pouze prostřednictvím fotografií a pohlednic. Tímto způsobem se již podařilo shromáždit bohatý obrazový materiál týkající se ikonografie školství a tato akvizice jej doplní o reálné předměty. Výrazně rozšíří výstavní a publikační možnosti muzea.

První ochutnávku z nového přírůstku do muzejních fondů měli návštěvníci možnost spatřit hned v prosinci 2023 na výstavě *Vánoce na zámku*. Obdivovat bylo možné dětské zimní oblečení a mnozí mezi vystavenými předměty našli vlastní vzpomínku. Instalaci vévodila bruslařka v modrém sametovém kompletu s kožešinovými doplňky, včetně štuclíku.

V současné době probíhá katalogizace jednotlivých předmětů, následovat bude podrobná fotodokumentace.



KOMENSKÝ MALOVANÝ NA SKLE

Už jsme si zde představili různé busty, reliéfy, sochy i pomníky „učitele národů“ a dnes přišla řada na sgrafito a vitráž.

Lubomír Vyňuchal

Okno do světa

Tento krásný obrázek s portrétem „učitele národů“ je dílem Jana Zachariáše Quasta (1814–1891), vynikajícího malíře porcelánu a skla s propracovanou technikou míchaní barev. Studoval na pražské akademii u prof. Františka Xavera Tkadlíka. Mimo Prahu pobýval v celé řadě měst, přičemž posledních dvacet let svého života prožil u svého syna Ferdinanda v Písku. Je také pohřben na místním Svatotrojickém hřbitově. Zanechal po sobě rozsáhlé dílo, ale přesto po většinu života třel bídu s nouzí, neboť jeho práce byly ve své době prodávány za ceny, které jen mírně převyšovaly výrobní náklady. Některá jeho díla najdete vystavená ve stálé expozici „Kulturní tradice Písecka“ v Prácheňském muzeu



v Písku, např. velice známý je jeho mladický autoportrét, který mnohým badatelům připomínal tvář básníka Karla Hynka Máchy. Pověstné byly zejména Quastovy malované vitráže z 80. let 19. století pro okna měšťanských domů. Malíř s oblibou využíval přírodní motivy (květiny, motýli a drobní opeřenci), ale proslulé byly jeho obrázky s hlavami českých velikánů (Hus, Žižka či Jiří z Poděbrad). Vitráž s portrétem Jana Amose Komenského byla vytvořena právě během desetiletí, v němž bylo Františkem Slaměním založeno také naše přerovské muzeum (1888).

Pokračování na následující straně.

Pojď, synu a uč se moudrým býti!

V minulém čísle bylo představeno také několik reliéfů na průčelích školních budov s motivem J. A. Komenského jako učitele. Dnes vám z této oblasti představíme sgrafito na fasádě dnešní Základní umělecké školy na Pionýrské ulici č. 20 v Rožnově pod Radhoštěm. Ta zde byla otevřena po rekonstrukci bývalé základní školy ve školním roce 1992–1993. Jen dodám, že budova sousedí s Městským parkem a poblíž se nachází „Dřevěné městečko“, jeden z areálů Valašského muzea v přírodě. Pod sgrafitem s centrálním motivem učence s knihami v náručí a po stranách s chlapcem – čtenářem a dívkou, přemýšlející nad matematickými příklady, jsem nenašel žádný leto-počet, pouze signaturu E. Rychlý. Nicméně způsob vyobrazení tak trochu připomíná dřevoryty valašského umělce Františka Po-dešvy (1893–1979), který byl v Rožnově jako mladíček na léčebném pobytu a během něj měl v roce 1920 vytvořit právě na budově dnešní ZUŠ sgrafita. Odpověď na otázku, zda se jedná o přepracovaný nebo původní motiv, či co se stalo s původními sgrafity, jsem však na stránkách školy ani v diplomové práci o její historii nenašel.

Za druhým uměleckým dílem se vydáme k budově základní školy na Mariánském náměstí v Uherském Brodě. Původní budova byla v roce 1908 stržena a bok nově postavené školy ozdobil štukový reliéf sochaře Vilíma Amorta (1864–1913) s podobnou scénou i nápisem jako v předešlém případě. Obě díla spojuje také použitý motiv zemského glóbu. Snad nejvíce reliéfů od tohoto umělce dnes najdete na domech a kostelech v centru Pardubic (např. Madona, Jan Žižka na koni, Ježíš Kristus, Mistr Jan Hus na hranici či Ukřižovaný).



Loučení

Za dalším dnešním reliéfem vyrazíme na Olomoucko k budově základní školy v obci Dolany. Místní druhá školní budova s tehdejší č. p. 115 byla dostavěna v roce 1903 a ozdobil ji štukový reliéf s pobělohorským motivem loučení J. A. Komenského s vlastní. Postava Komenského stojí samostatně v levé části reliéfu, zatímco vpravo je mávající rodina s dětmi pod kmenem lípy. Výjev doplňuje ve spodní části jeho citát: „*Mláda věcí Tvých, zase se k Tobě vrátí – lidé český!*“



Už víte, kdo je **Noe**? A co je to biřmování?

Žijeme v době, kdy se každý setkává s biblí, a pokud není věřící, často si s tím neví rady. V galeriích starého umění vidíme téměř ze sta procent díla s biblickými náměty. Z bible čerpají literatura, výtvarné umění, hudba, divadlo i tanec. Poznání dějů a jmen bible umožňuje lépe pochopit jejich další umělecká zpracování. Ve slovní zásobě českého jazyka se objevuje řada biblických frazémů – rčení, přirovnání a slovních spojení. Biblické příběhy jsou oblíbené u filmařů a dostávají se tak do povědomí i těch, kteří skoro nečtou a kultura je moc nebere.

Jarmila Klímová

Anavíc: v dnešním světě má většina zásad, pravidel, zkušeností a myšlenek kořeny v židovském Starém zákoně, v řecké mytologii a filozofii a v křesťanském Novém zákoně. To jsou pilíře nejen evropské kultury, ale i západní civilizace.

Podnětem k výstavám *Kdo je Noe?* a *Katolická liturgie v obrazech* bylo představit témata bible a liturgiky netradičním způsobem. Přerovské muzeum se může pochlubit výjimečně rozsáhlou a ucelenou kolekcí školních obrazů k výuce náboženství. Pocházejí z doby, kdy náboženství patřilo mezi povinné a od roku 1922 mezi nepovinné školní předměty. Řada generací tak získávala tyto znalosti ve škole jako nedílnou součást vzdělání. Školní obrazy k biblí jako hojně užívaná názorná pomůcka vycházely jednotlivě nebo ve vícečetných souborech.



Noe vchází do archy

Muzeum často získávalo a získává školní obrazy jako dary vyřazených učebních pomůcek ze základních a středních škol. Obrazy k náboženství však byly z ideologických důvodů po roce 1948 ze škol odstraněny. Nám se je dařilo objevovat od 90. let minulého století přímo na farách, dnes jich spravujeme více než 800 kusů. O výrazné rozšíření sbírky se zasloužila svými kontakty dlouholetá příznivkyně muzea paní Zdeňka Mollinová z Přerova. V letech 2022 a 2023 jsme sbírku rozšířili o dalších 250 obrazů

díky panu Petru Langerovi z ostravsko-opavského biskupství.

Dokončení na straně 19.



Noe

Jsmo srozuměni s tím, že návštěvníci výstavy *Kdo je Noe?* přicházejí s různou znalostí biblických příběhů, a mysleli jsme na to. Pro letošní výstavu jsme zvolili téma Starého zákona. První místnost kaple přerovského zámku je věnována vývoji školních obrazů s texty o jednotlivých souborech, které pak můžete najít i v katalogu. To je doplněno ukázkami obrazů. Druhou místnost jsme pojali jako galerii. Zvolili jsme stvoření světa a osudy Noema, Josefa, Mojžíše, Davida a Šalomouna a k nim vybrali nástěnné obrazy. Pro ty, kteří si potřebují děj oživit, je vyprávěn v textu na panelech, na nichž je uveden i výběr frazémů.

U výstavy *Kdo je Noe?* a publikace (katalogu) *Biblické příběhy* dochází k úmyslné-



Šalomounův rozsudek

mu vzájemnému propojení. Některé náměty jsou ukázány vícekrát v různých zpracováních – to je pro možnost srovnání. Další, které znáte, možná na našich obrazech nenajdete. Může to být také z důvodů, že školní obrazy s tímto tématem ve sbírce nemáme, vůbec nevznikly ne-

bo se do výstavy už nevešly. S tím by vám mohl pomoci předložený výběr knih, které zpracovávají biblické příběhy pro děti a mládež a které často vynikají skvělými ilustracemi. Vystavené knihy se mohou stát inspirací pro další zkoumání bible.

O patro výš v Historickém sále byla zahájena souběžně probíhající výstava nazvaná *Katolická liturgie v obrazech*. Obsahuje dvacítku nástěnných výukových liturgických obrazů ke katolickému náboženství z přelomu 19. a 20. století, které ukazují běžnou realitu života věřících z té doby: křest, biřmování, zpověď, svatbu, mši, poslední pomazání a svěcení kněžstva. Část děl zobrazuje prostředí kostela a liturgické předměty. Výstavu jsme doplnili ukázkami historických a současných předmětů k tzv. svátostem.

Obě výstavy jsou k vidění do 28. července 2024.



Bůh dává desatero přikázání na hoře Sínai.

Bog daje deset zapovjedi puku na brlu Sínaj.

Bóg daie dziesięcioro przkaz. na górze Sínaj.

Další pán na holení!

Název článku představuje žertovné a expresivní oznámení, že je prostě na řadě další osoba ve frontě. Tentokrát však oním pánem nebude žádný člověk, nýbrž bakelitový stolní kalamář z poloviny 20. století. Pamětníci jistě uznají, že jeho šroubovací víčka vykazují jistou podobnost s bakelitovými kelímky na pánské holící mýdlo „Barbus“, tradiční rekvizitu mužské kosmetiky ve 2. polovině 20. století.

Lubomír Vyňuchal

Zhlediska naší sbírky je kalamář z tohoto materiálu spíše raritou, neboť tyto pomůcky máme k dispozici především ze dřeva, kovu, skla, porcelánu či umělého kamene. Takže vám dnes představíme první černou bakelitovou „vlaštovku“ v podsbírce učební pomůcky. Jedná se o letošní přírůstek, který nám byl doručen anonymním dárcem na pokladnu muzea. Po drobném ošetření došlo obratem k jeho zapsání do uvedené podsbírky pod evidenčním číslem UP 8397. Nevím, zda se tato informace dostane ke správným uším, ale moc děkujeme!

Součástí kalamáře o rozměrech 18 x 12 x 4,5 cm je rovněž bakelitový nožík na otvírání dopisů o celkové délce 21,5 cm, který se od celku mírně odlišuje svou tmavě červenou barvou. V popředí výlisku nechybí drážka na uložení násadek s psacím hrotem, dále jsou to dvě samostatné, z tvarovaných drážek vyjímatelné, bakelitové misky s kalíšky ve tvaru polokoule o horním prů-



měru 4,7 cm. Obě misky jsou opatřeny šroubovacími víčky se středovým kuželovitým otvorem pro namáčení pera a také na jejich horním obvodu jsou dva páry prohlubní pro jeho případné odložení.

Dost bylo kaněk!

Spolu s užíváním kalamářů a násadkových per byl spojen také jeden negativní jev, a tím bylo vytváření kaněk. Dnes už sice s minimálním používáním inkoustu a hrotových per těch nežádoucích skvrn moc nevzniká, ale každopádně nám jako vzpomínka na ony „kalamářové časy“ zůstal alespoň termín „pokaňkat“. Ač třeba s inkoustem vůbec nepřijdete do styku, přesto ono slůvko dál užíváte, zejména když se vám něco nepodaří či nějakou věc zničíte. V mnoha případech by se mi asi dosta-

lo odpovědi, že v tomto případě používáte mnohem adresnější a jadrnější výrazy, a tak raději toto téma uzavřu tentokrát slovenským zvoláním: „Dosť bolo machu!“



Dva vysychající kalamáře

Dalším pánem na holení dnes bude Jiří Wolker a my si připomeneme jeho závěrečné verše z básně *Okno do domu*. Tento věčný mladík totiž zcela jistě používal kalamář a zmínku o něm naj-

dete i v následující ukázce. Předtím ještě doplním informaci, že Jiří Wolker se narodil 29. 3. 1900 a letos jsme si připomněli 100 let od jeho úmrtí (3. 1. 1924).

Svět je kulatý

*Po mnoha dobrodružstvích rád se vrátíš zase
do nízké světničky, která zavírá se
nad starými známými věcmi.*

*U rozviklaného stolu mezi dvěma
vysychajícími kalamáři
nejlépe uplatníš povídku s polární září.
Vše bude tiché a šťastné, - ty sám nejvíce.*

*Oči své položíš doprostřed světnice:
dáreček z cesty - album světa.*



Bronzová socha Jiřího Wolкера od sochaře Miloše Karáska z roku 2018 (Prostějov, nám. T. G. M.)

Biblické příběhy v publikaci

Přiblížit veřejnosti zajímavé předměty z muzejních sbírek lze nejen výstavou, ale i klasickou tištěnou publikací. Naše muzeum má již zavedenou řadu dílčích katalogů k jednotlivým sbírkám. Speciálně u školních obrazů je však vzhledem k jejich množství nutné vybrat vždy jen určité téma.

Katalog s názvem **Biblické příběhy. Školní obrazy ze sbírky Muzea Komenského v Přerově** je věnován školním obrazům pro výuku náboženství se zaměřením na obsah Starého a Nového zákona. V textové části je podán chronologický přehled vývoje obrazů s náboženskými motivy se základními údaji o autorech, okolnostech vzniku a obsahu jednotlivých souborů.

V oboru muzejnictví je to první publikace zpracovávající téma školních obrazů s náboženskou tematikou. Zájemce o biblické příběhy potěší zejména atraktivní obrazová část katalogu, která přináší více než osmdesát reprodukcí obrazů z naší sbírky. Byly vybrány ze souborů, které mají mnohdy přes sto jednotlivých tabulí. Kompletně je reprodukován jen jeden soubor, 24 maleb od Františka



Jarmila Klímová

Biblické příběhy

Školní obrazy ze sbírky Muzea Komenského v Přerově



Bohumila Doubka ze třicátých let 20. století, jediný původem český soubor školních obrazů k výuce náboženství.

Publikaci, jejíž vydání finančně podpořil zřizovatel muzea Olomoucký kraj, je možno zakoupit za 100 Kč.

Jarmila Klímová

Okénko do muzejních sbírek

Sbírky Městského musea v Přerově, které bylo otevřeno roku 1902, jsou dnes součástí fondů Muzea Komenského v Přerově. Patřila mezi ně také drobná kniha (20 × 15,5 cm) v kožené vazbě s rukopisnými *Zápisky cechu řeznického v Přerově (1543, 1576–1782)*. Záznamy popsal již Václav Rošický v publikaci *Dějiny a paměti řemeslných cechů města Přerova i okolí a rozvoj živností na Moravě (Přerov, 1893)*. Zápisy obsahují jména nově přijatých mistrů a další důležité události týkající se cechu.

Helena Kovářová

Vazba knihy zdobená slepotiskem, kde je kromě ornamentu rozpoznatelný obrázek heraldické figury orla, pochází patrně z počátku 17. století. Pro vytvoření desek využil knihvazač jednolisty tehdy již neaktuálního, starého kalendáře. Jednalo se o dnes vzácně dochovaný tisk *Minucy a pranostika hvězdářská k Létu Páně 1598, hrudnému a po přestupném druhém* – od doktora Gabriela Joannicia v slavném učení Krakovském nařízeného hvězdáře k obojímu celému i polovičnímu orloji zpravená a vůbec vydaná. V Olomouci ji vytiskl Jiřík Handl (také Hendle). Minuce obsahovala seznamy dnů vhodných pro pouštění žilou a sloužila jako pomůcka pro domácí léčitelství. Pro každý region bylo nutné propočítat měsíční fáze podle příslušného poledníku. Počítala se a tiskla pro každý rok znovu.

Díky druhotnému použití papíru se tak v přerovském muzeu dochovaly první dva archy (8 listů = 16 stran) tohoto kalendáře vydaného roku 1597 na následující období. Oba archy jsou zastoupeny v šestnácti exemplářích. Celý svazek měl 56 listů a podle knihopisu se nachází pouze ve Státním oblastním archivu Třeboň. Stejný text vytiskli v Olomouci téhož roku také dědicové Friedricha Milichthaler, ale i tato vydání jsou známá pouze ve zlomkovitých exemplářích v Moravské zemské knihovně Brno a Vlastivědném muzeu a galerii Česká Lípa. Titulní



Po restaurování v roce 2022 s úložným boxem a přílohami

stranu zdobil dřevořez zobrazující pouštění žilou. Menší tematický obrázek se nacházel na začátku každého kalendářního měsíce. Text doplňují astrologické symboly.

O použití mnoha listů starého tištěného kalendáře pro desky místo lepenky se zmiňuje již Václav Rošický, který knihou na konci 19. století listoval. Po více než sto dvaceti letech se však stav svazku zhoršil natolik, že pouhé listování by znamenalo nenávratné ztráty. Mechanické poškození utrpěla jak vazba a desky, tak papírová podložka. Ta byla navíc po okrajích „zvatovatělá“ a lámala se. Probíhala také degradace železo-galového inkoustu, kterým byly záznamy psány. Tento proces s sebou přináší další poškození papíru.

V roce 2021 se podařilo zajistit kompletní restaurování knihy. Restaurátorský záměr zpracoval a provedl MgA. Ivan Kopáčík,

vedoucí ateliéru restaurování papíru, knižní vazby a dokumentů Fakulty restaurování v Litomyšli, která je součástí Univerzity Pardubice. Po konzultaci bylo dohodnuto, že původní „vypávka“ desek, cenné listy z tisku *Minucy*, budou ponechány samostatně. Pro obě části restaurovaného svazku byly

zhotoveny speciální obaly z archivních materiálů. Díky odbornému zásahu jsou jak kniha s rukopisnými záznamy důležitými pro historii města Přerova, tak torzo vzácného kalendáře zachráněny pro současné i budoucí badatele. Neméně důležité je i obnovení možnosti využít objekt při výstavní činnosti.

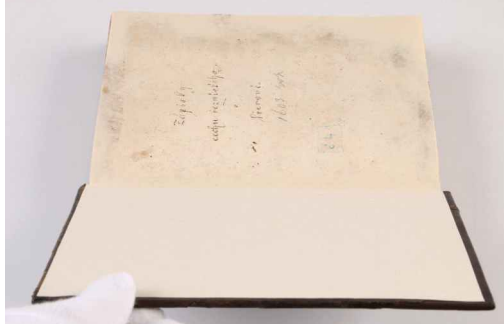
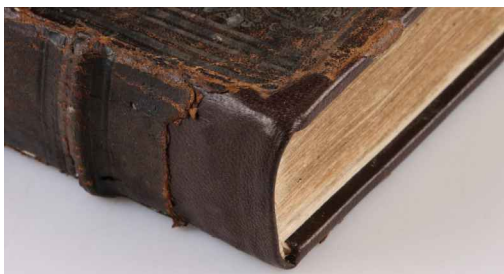

Fotografie: MgA. Ivan Kopáček

Adolf Kašpar vytvořil **pro školy** nejen slabikář



V tomto roce si připomínáme dvě navzájem související výročí.

Tím prvním je 110 let od vydání *Slabikáře B* (1914), který ilustroval známý český grafik, ilustrátor a malíř Adolf Kašpar. Zároveň letos uplynulo 90 let od Kašparova úmrtí.

Marta Konířová

Kašparovo studium na učitele

Adolf Kašpar (27. 12. 1877 – 29. 6. 1934) se narodil a studoval na Moravě: jeho rodištěm je Bludov a místem studia měšťanské školy, nižšího gymnázia a nakonec učitelského ústavu je Olomouc, kam se jeho rodiče přestěhovali. Ačkoli později bydlel v Praze, na Moravu se stále rád vracel. V Lošticích si nechal postavit dům s ateliérem, kde trávil se svou rodinou letní měsíce (dnes je zde umístěn Památník Adolfa Kašpara). Později, v roce 1932, si dal postavit na Rusavě roubený dům inspirovaný tradičním lidovým stavitelstvím Valašska.

Už při studiu na učitelském ústavu v Olomouci se projevoval jeho malířský talent,

známka z kreslení také patřila k těm nejlepším. Z řady dalších předmětů však byl bohužel hodnocen hůře. Jeho školní výsledky mohla také negativně ovlivnit matčina dlouhodobá nemoc a ne zcela dobrá finanční situace rodiny.

Přes botanika a středoškolského profesora Františka Polívku, kterému v té době vytvářel kresby rostlin pro jeho *Názornou květenu zemí koruny české*, se Kašpar seznámil s olomouckým nakladatelem Romualdem Prombergem. Ten mu otiskl několik ilustrací a poté, pobídnut malířem Hanušem Schwaigerem, poslal Kašpara studovat na pražskou Akademii výtvarných umění. Oba, jak Schwaiger, tak Promberger, však trvali na

tom, aby Kašpar ukončil studium na učitelském ústavu řádným způsobem, tedy maturitou.

Vzhledem ke Kašparovu prospěchu v některých předmětech by to však nemuselo být tak jednoduché. Říká se, že Promberger proto zašel za zemským školním inspektorem, který měl předsedat maturitě, a ukázal mu Kašparovy kresby s tím, že se Kašpar nebude dále věnovat učitelství, nýbrž výtvarnému umění. Pod dojmem předvedených kreseb a na základě zmíněného prohlášení, že Kašpar nebude učitelem, přislíbil inspektor u zkoušek shovívavost a Kašpar prošel.

Promberger se nadanému studentovi postaral také o ubytování v Praze. Zařídil mu ho u své sestry Hedviky,

tehdy již vdovy, která Kašpara vzala k sobě na byt. Promberger určitě netušil, že v důsledku této podpory se Kašpar později stane nejen jeho přítelem, ale i členem rodiny – Adolf Kašpar se totiž s dcerou své pražské bytné, a tedy Prombergerovou neteří, v roce 1907 oženil.

Kašparova tvorba pro školní učebnice

František Polívka, který seznámil Kašpara se svým nakladatelem R. Prombergem, vydával své stěžejní čtyřsvazkové dílo **Názorná květena zemí koruny české** v letech 1900 až 1904. V doslovu posledního vydaného svazku děkuje svým čtyřem spolupracovníkům, kteří mu byli „*nápomocni při pořizování ilu-strací*“, mezi nimi jmenuje též Adolfa Kašpara. Protože v době vydání tohoto dílu **Názorné květeny** Kašpar již studia na akademii ukončil, je zde označen za „*akademického malíře v Praze*“, ačkoliv na těchto ilustracích začal pracovat několik let před získáním zmíněného titulu.

Kromě **Názorné květeny zemí koruny české** napsal Polívka také učebnici botaniky pro střední školy nazvanou **Rostlinopis**; jako dodatek ke svému **Rostlinopisu** zpracoval také **Klíč k určování rostlin** a **Atlas**. Od 20. let 20. století byla na obálkách některých vydání těchto učebnic otištěna kresba od



Kresba Adolfa Kašpara, která se od 20. let 20. století objevovala na obálkách učebnice rostlinopisu od Františka Polívky a s ní souvisejících publikací (klíč k určování rostlin, atlas).

Adolfa Kašpara, která znázorňovala Františka Polívku jako učitele obklopeného žáky, se kterými v přírodě určuje rostliny.

Adolf Kašpar se etabloval jako uznávaný ilustrátor prostřednictvím svých ilustrací ke knize **Babička** od Boženy Němcové. Toto výpravné vydání **Babičky** s Kašparovými kresbami poprvé vyšlo v roce 1903 a je vydáváno dodnes. Oceňován byl kromě jiného Kašparův přístup k tvorbě ilustrací, protože si předem nastudoval realie dané doby a místa, takže jeho kresby skutečně zachycovaly ovzduší a prostředí popisované v knize.

Po tomto úspěchu byl Kašpar žádán o ilustrace děl dalších významných českých spisovatelů, například Jana Neru-

dy či Aloise Jiráska, pro Spolek bibliofilů upravil **Kšaft umírající matky Jednoty bratrské** od J. A. Komenského (vydáno v roce 1908), ilustroval ale i známou **Kytici**, kterou „*z lidového básnictva našim dětem uvil František Bartoš*“, jak je uvedeno na jejím titulním listu (vydáno 1906).

V roce 1910 ho jako již známého a oblíbeného ilustrátora vyzval pedagog Jan Jursa, aby ilustroval první díl jeho **trojdílné čítanky** pro obecné školy. Obrázky Kašpar dodal v roce 1911 a čítanka byla vydána v roce 1912.

O dva roky později pak vyšel Kašparem ilustrovaný slabikář, jehož autory byli Adolf Frumar a již zmíněný Jan Jursa.

Pokračování na následující straně.

Slabikář ilustrovaný Kašparem

Slabikář, který ilustroval Adolf Kašpar, vyšel v roce 1914. Označuje se jako **Slabikář B**, aby byl odlišen od jiného slabikáře stejných autorů poprvé vydaného již roku 1898 a ilustrovaného černobílými kresbami Mikoláše Alše (ten byl poté označován jako **Slabikář A**).

Na obálce prvních vydání **Slabikáře B** je Kašparova kresba dvou dětí, žáka a žákyně.

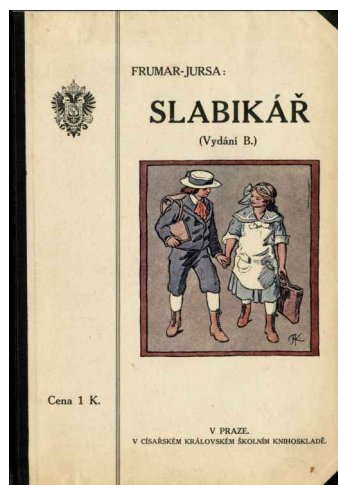

Obálka prvního vydání **Slabikáře B** (1914) s ilustrací Adolfa Kašpara.

Po první světové válce vycházel slabikář bez obrázku na deskách, až od roku 1928 se zde objevuje kresba ptáčku na větvi. Je to černobílá verze jedné z barevných ilustrací použitých v slabikáři.

V jedné z recenzí na **Slabikář B** byly jeho barevné ilustrace

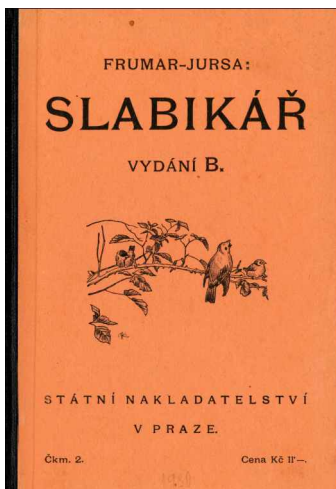

Po první světové válce vycházel **Slabikář B** bez obrázku na deskách, teprve na konci 20. let 20. století se zde objevila jedna z Kašparových kreseb. Šlo o černobílou verzi barevné ilustrace pro písmeno „l“.

nadšeně chváleny: „*Radostná, krásná kniha, která potěší kde koho, ale ovšem nejjásavěji uvítána bude naši drobtinou, již konečně dostane se do slabikáře obrázků kolo rovan ý ch. [...] Barva a dítě patří k sobě. A když obrázky jasně, mile kolorované provedl mistr, jakým je Kašpar, který dovede k n a š i m dětem promluvit, je tu záruka, že po stránce ilustrační je opatřen nový slabikář výtečně. O takové výpravě slabikáře se dřívější generaci ani nezdálo.*“ Tato recenze je formulována tak, jako by **Slabikář B** byl náš první barevně ilustrovaný slabikář. Ve skutečnosti byl až druhým takovým slabikářem. Tím prvním byla známá **Poupata** od Josefa Kožíška, která vyšla

již o rok dříve, tj. v roce 1913. Ačkoliv byla první vydání **Slabikáře B** ilustrována barevně, několik let po první světové válce vycházel tento slabikář pouze s monochromatickými ilustracemi. K celobarevným ilustracím se vrátilo až vydání z roku 1922. **Slabikář B** byl na českých školách užíván od roku 1914 až do školního roku 1933/1934, sloužil tak k výuce plných 20 let. Rok předtím bylo ukončeno také užívání **Slabikáře A**. Oba tituly ve školách nahradil **Nový slabikář a čítanka pro první školní rok** od Jana Jursy, který poprvé vyšel již roku 1932. Pro ilustrace byly použity obrázky M. Alše a A. Kašpara z obou předchozích slabikářů, ale několik Kašparových obrázků bylo přepracováno. Nově vytvořena byla například ilustrace pro písmeno „u“. V původním **Slabikáři B** byl totiž pro písmeno „u“ a pro písmeno „ch“ použit téměř stejný námět, v prvním případě dívka, který si dýchá na chladem zkřehlé ruce, v druhém případě si v zimě na ruce dýchal chlapec. V **Novém slabikáři a čítance** je u písmene „u“ nová ilustrace dívky, která se polekala dorážejícího psa, pro písmeno „ch“ zůstala původní kresba chlapce.

Pokračování na následující straně.



u ú -



ch



u ú

V původním **Slabikáři B** zobrazovala návodná kresba pro písmeno „u“ dívku dýchající si na promrzlé ruce (a nařikající přitom ú – ú – ú, jak bylo uvedeno v metodice k slabikáři), u písmene „ch“ byla kresba s podobným námětem (chlapec si dýchal na ruce: ch – ch – ch). V **Novém slabikáři a čítance** proto byla k písmenu „u“ použita jiná ilustrace.

Jursův **Nový slabikář a čítanka** však nebyl užíván dlouho, protože byl v roce 1939 spolu s několika dalšími učebnicemi zakázán.

Školní obrazy od Adolfa Kašpara

Nevíme, zda by Kašpar pokračoval v ilustrování školních čítanek, kdyby jeho spo-

lupráci s Janem Jursou nepřerušila první světová válka. Po skončení války se sice Kašpar vrátil k vlastní tvorbě a také k ilustraci beletrie, ale nepracoval již na žádné další učebnici. Některé jeho kresby však byly zařazovány spolu s ilustracemi dalších malířů do prvorepublikových čítanek **Ráno a Květen**. Několik exemplářů těchto čítanek uchovává Muzeum Komenského ve své sbírce učebnic, stejně jako devět vydání **Slabikáře B** z let 1914 až 1930 a jedno vydání **Nového slabikáře a čítanky**.

Za první republiky se Kašparovo dílo dostalo do škol nejen prostřednictvím výše zmíněných čítanek, ale také jako školní nástěnné obrazy. Ve dvacátých letech 20. století byly vydány tři takové obrazy, jejichž byl autorem. Pro dějepisnou výuku byl v edici **České historické obrazy** vytištěn obraz **Poprava českých**

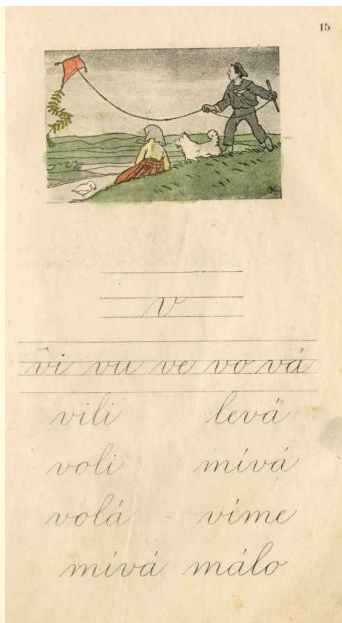
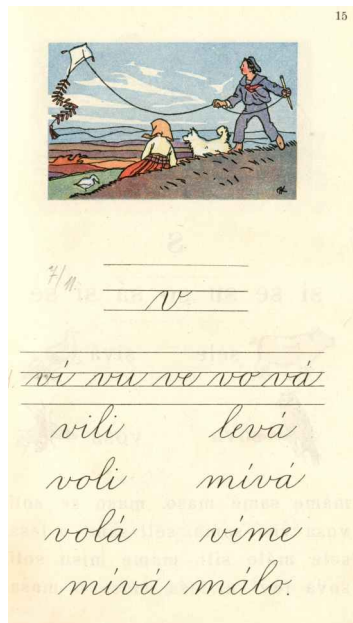

Několik let po první světové válce vycházel **Slabikář B** s monochromatickými ilustracemi, ačkoliv původní ilustrace byly celobarevné.

Zde je ukázka původní barevné ilustrace a její pozdější monochromatické verze. Obrázky v tomto exempláři slabikáře byly dodatečně zčásti a neuměle kolorovány.

pánů na Staroměstském náměstí r. 1621. Pro vlastivědné vyučování pak byly určeny **Žně na Hané** a **Salaš na Bezkydách** z edice **Československá prvouka a vlastivěda v obrazech**. Všechny tyto tři školní obrazy má muzeum rovněž ve svých sbírkách. Obraz **Salaš na Bezkydách** je přístupný též návštěvníkům naší muzejní expozice *Třída z doby 1. republiky*, kde je vystaven.



Žně na Hané, školní nástěnný obraz pro výuku vlastivědy od Adolfa Kašpara.

Ve srovnání s velkým počtem ilustrací v beletristických knihách je Kašparova tvorba pro školy rozsahem nevelká. Přesto je však hodna pozornosti, vždyť Kašpar mimo jiné ilustroval také jednu z nejdůležitějších učebnic, školní slabikář. Neméně důležitá je i kvalita této části Kašparovy tvorby, originály jeho ilustrací pro slabikář byly mj. vysta-

veny na mezinárodní výstavě knižního průmyslu a grafiky v Lipsku v roce 1914.

Ačkoliv se Adolf Kašpar nikdy nestal učitelem, na kterého původně studoval, skrze svou tvorbu do prostředí školy přece jen svým způsobem vstoupil a pomáhal žákům učit se a učitelům vyučovat.



Drak.

Slabikář A a Slabikář B sestavili stejní autoři (Adolf Frumar a Jan Jursa), proto v nich byly některé texty stejné. Zde můžete například porovnat, jak stejný článek „Drak“ ilustroval M. Aleš v **Slabikáři A** (nahore) a A. Kašpar v **Slabikáři B** (dole).



Adolf Kašpar si velmi oblíbil Loštice, kde v létě s rodinou pobýval. Připomněl je i na obrázku poštovního dostavníku nakresleného pro **Slabikář B** (1914), kde použil nápis „c. k. pošta Loštice“. Po vzniku Československa byly ze **Slabikáře B** odstraněny všechny odkazy na předchozí státní zřízení, takže z dostavníku zmizel text „c. k. pošta“. Název města „Loštice“ však zůstal zachován.



Drak.

Talisman z depozitáře

Lubomír Vyňuchal

Na první pohled poněkud zavádějící titulky, tudíž budu konkrétnější a uvedu vše na pravou míru.

Dnes nás totiž čeká malá exkurze do oblasti historické radiotechniky a představíme si malý přístroj Tesla 306U „Talisman“, vyráběný v letech 1951–1952 v národním podniku TESLA Praha-Hloubětín.



Náš zachovalý přístroj muzeum získalo v roce 2004 a bylo mu přiděleno evidenční číslo UP 4588. Na zadní papírové stěně nechybí drobný obtiskový štítek zvýrazněný červeným rámečkem s vytištěným výrobním číslem: 186487. Radiopřijímač je šestiobvodový, 3+1 elektronkový superhet (KV, SV, DV) s napájením ze střídavé i stejnosměrné sítě 120 a 220 V/30–100 Hz. Zaujme svou černou či tmavě červenou bakelitovou skříňkou s mřížkou bílé barvy, dole třemi bílými otočnými knoflíky a vpravo skleněnou stupnicí. Reproduktor je kulatý a jeho průměr činí 100 mm.

Rádio o hmotnosti 2,8 kg má rozměry 260 x 155 x 160 mm.

Tesla vyráběla celkem čtyři typy přístrojů pod názvem *Talisman*. Prvním byl typ 305U se šikmo umístěnou stupnicí v horní části skříňky vyráběný v letech 1949–1951. Druhým pak model 306U, který jsme si již představili, třetí přístroj 307U s výraznější designovou změnou pláště do tvaru oválu (1952–1953) a nakonec 308U vyráběný v letech 1953–1958 již v nové továrně Tesla Orava. Poslednímu typu se dnes říká také *Milionový Talisman*, neboť počet vyrobených přístrojů s charakteristickou obloukovou

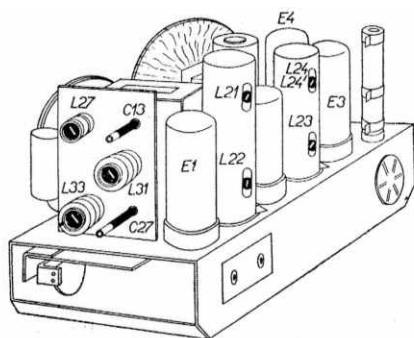
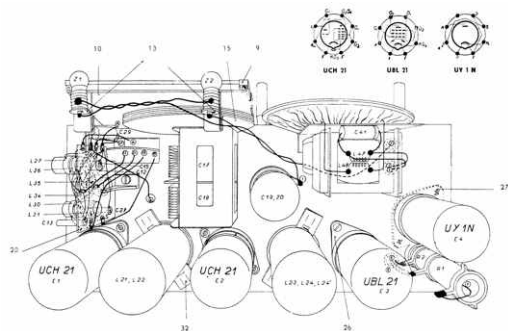

Kreslený typ 306U z návodu k použití přístroje – 2x pohled na uložení součástek na šasi



bakelitovou skříňkou ve stylu Art Deco přesáhl milion kusů. Tento přístroj byl také zdánlivě levnější než jeho předchůdce, neboť díky měnové reformě v roce 1953 se v jednom okamžiku všechny ceny i vklady přepočítaly v poměru 1:5 (jinak uvedená cena v roce 1955 činila 630,- Kčs). Příkladám i fotografii tohoto typu rádia, pořízenou v expozici *Domu tradic a řemesel č. p. 17* v blízké obci Tučín.



Mezitím uplynulo více než sedm desítek let. Veškerá elektronika od 50. let 20. století doznala neskutečných změn. Člověk si také v této souvislosti může připomenout, jaké budovatelské zprávy i písně museli poslouchat z oněch přístrojů naši prarodiče či prarodiče, kteří tenkrát plnili úkoly 1. pětiletky.

Dnes jsou všechny zmíněné typy pýchou mnoha sběratelů a najdete je rovněž v expozicích a depozitářích nejen technických muzeí. Pokud bych měl vypíchnout jen

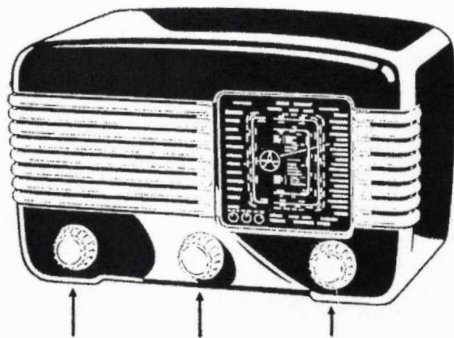

jedno místo, doporučil bych k návštěvě Muzeum Tesla v Třešti. Obří expozice v prostorách bývalé sýpky s názvem *Tesla – dědic tví č. s. elektroprůmyslu* byla slavnostně otevřena v srpnu roku 2012. V roce 2015 se prohlídka rozšířila o okruh s názvem *Expozice těžké radiotechniky* a dnes je zde možné absolvovat také prohlídku objektu krytu S-7 Třešť, který měl sloužit pro ukrytí krizového velitelství Štábu civilní obrany Brno v případě války.

„TALISMAN“

Nejmenší československý superhet. na střídavou i stejnosměrnou síť. Vestavěná náhradní antena, osvětlená stupnice se jmény stanic, úhledná lisovaná skříňka. Lze jej snadno přenášet z místnosti do místnosti — je to maličký přijímač, který hraje všude.

Cena 2570 Kčs
(Výnos NÚC 42417-IV/3-47)

Marie Fischerová-Kvěčhová, ilustrátorka **Poupat**

V letošním roce si připomínáme 40. výročí úmrtí české malířky, ilustrátorky a grafičky Marie Fischerové-Kvěčhové (24. 3. 1892 – 2. 6. 1984).

Marta Konířová

Ačkoliv ilustrovala velké množství dětských knih, uvedme například tituly **Naším dětem**, **Kalendář malých**, **Zvířátka a děti**, **Veselé pohádky pro nejmenší**, **Milá knížka pohádek**, **Pohádky před spaním** či **Jarabáčkova veselá abeceda**, do učebnicové tvorby zasáhla jen okrajově. Přesto ale velmi významně, ilustrovala totiž také známý slabikář **Poupata** od Josefa Kožíška.

Poupata vyšla poprvé v roce 1913 a tehdy pro ně obrázky vytvořil Alois Mudruňka. S jeho ilustracemi byla **Poupata** vydávána až do roku 1929, kdy byla v této verzi vytištěna naposled. Zároveň však téhož roku vyšla **Poupata** poprvé v nové úpravě, to znamená s ilustracemi Marie Fischerové-Kvěčhové. Letos tak uplynulo již 95 let od prvního vydání této varianty slabikáře.

Varianta **Poupat** s ilustracemi Marie Fischerové-Kvěčhové je obecně známější než jejich první verze, pravděpodobně i díky větší popularitě malířky, která se do povědomí veřejnosti zapsala nejen prostřednictvím ilustrací řady knih, ale také mnoha svými dalšími menšími a široce

přístupnými pracemi, jako byly pohlednice, nejrůznější propagační tiskoviny anebo vystřihovací betlém.

Poupatům vytvořila typickou kresbu na obálku, která se užívala po celou dobu jejich vydávání. Časem se však proměnila barevnost obálky. Původní modré pozadí kres-

by se ve 40. letech 20. století změnilo na bílé.

Poslední vydání **Poupat** s ilustracemi M. Fischerové-Kvěčhové bylo vytištěno v roce 1948 a jejich užívání bylo povoleno až do školního roku 1949/1950. Naposledy tedy prvňáčci otevřeli slabikář **Poupata** před 75 lety.

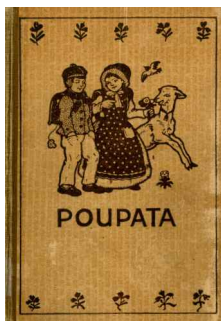

Různý vzhled desek a obálek slabikáře **Poupata**: vlevo původní Mudruňkova kresba pro první vydání **Poupat** z roku 1913, uprostřed nová ilustrace Marie Fischerové-Kvěčhové pro vydání z roku 1929, vpravo pozdější varianta této ilustrace ze 40. let 20. století.

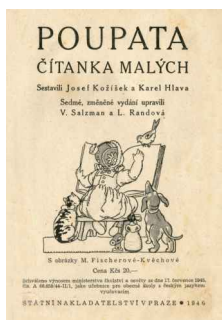

Kresba Marie Fischerové-Kvěčhové na titulním listu **Poupat** byla původně celobarevná, po roce 1945 však vycházela v různých variantách. Vlevo kresba tištěná pouze monochromaticky (proto zmizela i písmena původně viditelná v rozeřené knize), uprostřed tatáž kresba tištěná ve dvou barvách, vpravo kresba ve vydání z roku 1948, kde byla opět vytištěna celobarevně.

Nové archeologické objevy

Archeologové Muzea Komenského v Přerově provedli v loňském roce během měsíce května a června záchranný archeologický výzkum v souvislosti s opravou ohradní zdi na rozhraní parcel č. 304 a 301 mezi domy č. p. 222 a č. p. 221 na náměstí T.G. Masaryka.

Zdeněk Schenk

Předmětná stavba byla situována ve dvorním traktu domu č. p. 222, který je součástí východní fronty domů v horní části náměstí T. G. Masaryka, poblíž vyústění ulice Wilsonova. V první třetině 20. století sídlil v tomto domě velkoobchodník s módním zbožím Vilém Vignati, který v objektu zřídil také maloobchodní prodejnu. Lokalita se nachází na levobřeží řeky Bečvy při západním okraji pozdně středověkého městského opevnění přímo pod zámeckým areálem a je součástí městské památkové zóny Přerov.

Nejstarší známá podoba domu a okolní zástavby na východní straně Dolního náměstí (dnešní T. G. M) je zachycena na vedutě města Přerova z doby kolem roku 1727. Ta vznikla pro potřeby Dismase Josepha Ignaze Hoffera, menšího písaře při moravských zemských deskách. Poměrně detailně jsou půdorys domu č. p. 222 a rovněž zástavba v zadní části jeho dvorního traktu pod městskými hradbami znázorněny na tzv. císařském otisku



Výřez z veduty města Přerova z doby kolem roku 1727 s vyznačením domu č. p. 222 na východní straně náměstí T. G. Masaryka. AM Brno.

mapy stabilního katastru z roku 1830.

Dvory domů jsou situovány přímo pod západním průběhem pozdně gotického městského opevnění, z něhož se

v zadní části dotčených parcel zachovala do současnosti pouze hlavní hradba. Parkánová zeď byla v tomto úseku rozebrána pravděpodobně již v první třetině 19. století.

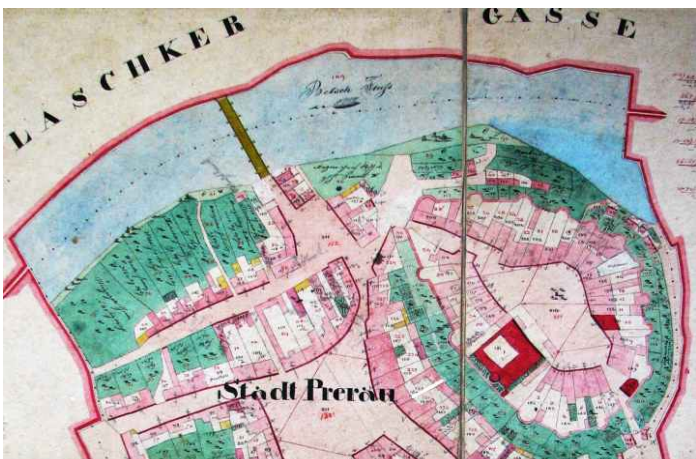

Výřez z indikační skici města Přerova z roku 1830. Bílou linií vyznačena předmětná plocha výzkumu na rozhraní parcel č. 301 a 304 ve dvorním traktu



Pohled od západu na východní frontu domů v horní části náměstí. Dům č. p. 222 se nachází vedle domu U zlatého orla č. p. 223. Foto Z. Schenk

Archeologický výzkum navazoval na stavební a výkopové práce probíhající převážně na parc. č. 304, kde byla nejprve do úrovně nivelety založení rozebrána konstrukce staré ohradní zdi zděné ze smíšeného materiálu cihel a lomového kamene.

Nadmořská výška současného terénu se v dané lokalitě pohybuje přibližně mezi 214

až 216 m. Celková délka dokumentované stěny výkopu činila 20 m. Hloubka výkopu pro založení nové ohradní zdi se pohybovala mezi 0,9 až 1,7 m od úrovně současného terénu, přičemž nejvýraznější hodnoty 2,3 m dosahovala jihozápadní stěna výkopu označená jako profil P2 v místě dokumentovaného torza zaniklé studny.

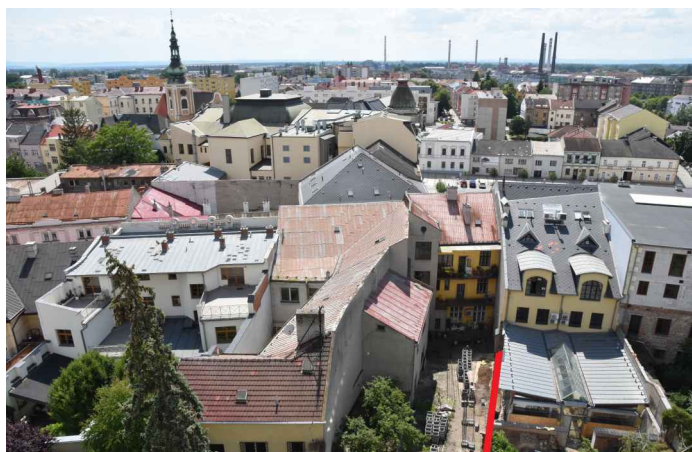

Pohled do dvorního traktu domu č. p. 221, parc. č. 301. Červeně vyznačen výkop v místě opravy ohradní zdi domu č. p. 222. Foto Z. Schenk

Na základě archeology začistěné a zdokumentované stratigrafie na rozhraní parcel č. 304 a 301 si můžeme snadněji vytvořit představu, jakým způsobem se během posledního tisíciletí postupně vytvářel a měnil terén na této lokalitě v důsledku různých zásahů podléhajících požadavkům doby a střídajících se majitelů pozemku. Nejstarší osídlení parcely č. 304 dokládají zlomky keramiky většinou starší doby bronzové (16. stol. př. n. l.). Povrch části fragmentů nalezených keramických nádob této pravěké kultury byl upraven dokonalým leštěním. Důležitým zjištěním je rovněž doklad poměrně intenzivního osídlení tohoto prostoru v raném středověku (10. – 11. století). Dokládají to početné nálezy keramiky z kulturní vrstvy a sídlištní jámy z tohoto období, což rozšiřuje naše dosavadní znalosti o struktuře a rozsahu bezprostředního zázemí přerovského hradiště situovaného v prostoru dnešního Horního náměstí. Povrch části nalezených keramických nádob, převážně hrnců, byl zdoben charakteristickými horizontálními rýhami, šikmými rýžkami či vlnicemi. Na profilu P2 byla během výzkumu zdokumentována část pozdně středověkého sutěru zapsaného do starší kulturní vrstvy z raného stře-

dověku. Výplň suterénu domu obsahovala velké množství malých až velkých kusů mazanice s nápadnými negativními otisky po dřevěných konstrukcích nadzemní části domu, který zanikl v důsledku požáru v 15. století. Následně po zániku původní dřevohlinité zástavby došlo k radikálním terénním úpravám. Intaktní podloží tvořené pískem světle žlutohnědého zabarvení se zachovalo pouze v jednom místě profilu P2, neboť jinak bylo porušeno výkopy objektů z raného až pozdního středověku, posléze novověku. K nejmladším objektům zachyceným během výzkumu patřila zaniklá studna, z níž se dochovalo torzo kamenného pláště. Výkop pro založení studny byl zapuštěn do úrovně raně novověkých vyrovnávek. Vnitřní průměr studny činil 1,3 m. S ohledem na nestabilní stav torza konstrukce studny i stanovenou niveletu výkopu pro založení nové ohradní zdi bylo přistoupeno pouze k částečnému průzkumu svrchní části jejího zásypu, ze kterého byl získán soubor předmětů ze závěru 19. století až první třetiny 20. století datujících přibližně zánik studny. Mezi nálezy zaujmou torza dvoudílných keramických dýmek, zlomky kuchyňské i stolní keramiky, skleněný kalamář, lotové závaží ze soupravy ke kupec-



Pohled do dvorního traktu domu č. p. 221, parc. č. 301. Červeně vyznačena linie horní hrany výkopu dokumentovaného profilu P2

kým váhám či kruhový šperk z krouceného pozlaceného mosazného plechu.



Archeologický tým během čištění stěn a dna výkopu pro založení opravované ohradní zdi. V pozadí věž přerovského zámku.

V rámci archeologického dohledu byl rovněž prováděn povrchový sběr a detektorový průzkum na meziděpni hlíny z výkopu umístěné dočasně na parcele č. 303, díky kterému se podařilo zachránit soubor kovových předmětů.

V průběhu archeologického dohledu došlo k zachycení pozitivních archeologických situací, které jsou dokladem sídlištních aktivit obyvatel města Přerova v prostoru předmětné stavby od období raného středověku až do novověku. Všechny zachráněné movité archeologické nálezy budou podrobeny laboratornímu ošetření, podrobnému vyhodnocení a poté uloženy do Nové archeologické sbírky Muzea Komenského v Přerově.



Pohled na torzo kamenného pláště zaniklé studny.



Výběr nálezů ze severní části zásepu studny.

BRONZOVÝ LITÝ NÁRAMEK Z DOBY ŽELEZNÉ

V roce 2014 byl terénním archeologem Muzea Komenského v Přerově proveden povrchový sběr doprovázený preventivním detektorovým průzkumem v prostoru zemědělsky obdělávané polykulturní archeologické lokality při západním okraji města Tovačov. V rámci průzkumu byl pod povrchem ornice nalezen bronzový uzavřený náramek se stejně vyklenutými úzkými žebry.

Jedná se o kompletní exemplář kruhového šperku ze starší doby železné - halštatu. Průměr kruhového šperku je 68 mm. Vnější obvod náramku zdobí 16 nápadně vyčnívajících žeber. Jednotlivá žebra jsou od sebe vzájemně vzdálena 17–18 mm. Hmotnost kruhového šperku činí 66 g. Povrch bronzového náramku je téměř rovnoměrně pokryt tmavě zelenou oxidační patinou.

Na základě srovnání s dosavadními nálezy náramků se stejně vyklenutými žebry z moravských halštatských lokalit lze s největší pravděpodobností exemplář z Tovačova přiřadit k variantě Býčí skála. Tato specifická varianta halštatského kruhového šperku bývá kladena do stupně Ha D1.

Tovačovský exemplář je příkladem krásného ženského kruhového šperku. Tento němý svědek minulosti pochází z časů, kdy se na Moravě pohybovali členové halštatské společenské elity disponující velkým bohatstvím. Z nálezových okolností se toho příliš o osudech náramku nedozvíme. Zda byl původně součástí pohřební výbavy, votivního depotu uloženého do země či pouhou náhodnou ztrátou nelze určit.



Držet v ruce takto vzácný archeologický nález s odstupem tisíců let od chvíle, kdy jej naposledy měla nositelka, je nepopsatelný zážitek.

Jméno ženy, která před více než 2600 lety mohla nosit tento krásný bronzový náramek, se již nedozvíme, šperk však hovoří o jejím vkusu a zároveň naznačuje společenské postavení, jež majitelka původně požívala.

Aktuálně je tento unikátní nález z Přerovska prezentován na výstavě „*Ted' je železný věk...*“ *Doba halštatská v srdci Moravy* na přerovském zámku. Do budoucna bude vystaven ve stálé expozici Archeologie Přerovska.

Zdeněk Schenk

Svatý Rakušan

Mám sice moc rád vyjadřování s využitím dvojsmyslů, ale vězte, že v následujících řádcích vás rozhodně nehodlám trápit žádnou sondou do nejvyšších pater české politiky.

Ovšem v žebříčku popularity bude náš dnešní světec s velkou pravděpodobností, tedy řečeno sportovní terminologií, stát na bedně.

Jeho soška či obrázek nechybí snad v žádné české obci, a když prozradím, že se jedná o patrona profesí, které mají co do činění s ohněm, určitě to jako nápověda bude stačit.

Lubomír Vyňuchal

Světec s mlýnským kamenem

Nejprve si uděláme malý výlet do míst spojených s mučednickou smrtí tohoto plukovníka římského vojska. Stačí překročit hranice na česko-rakouském přechodu Dolní Dvořiště a pokračovat stále na jih. Po sedmi desítkách kilometrů dojedete k obci, která nese jeho jméno, Sankt Florian, a kde byl zároveň v místě dnešního stejnojmenného augustiánského kláštera pochován. Na přelomu 3. a 4. století za císaře Diokleciána se však jednalo o římskou provincii Noricum a sídelní osadou zde bylo město Lauriacum (dnes Lorch, část obce Enns v okrese Linec-venkov ve spolkové zemi Horní Rakousy). Právě zde byl roku 304 svatý Florian při pokusu o osvobození zatčených legionářů odhalen a jako tajný vyznavač křesťanství následně zbaven všech svých funkcí a uvržen do žaláře. I přes kruté mučení se nevzdal svého přesvědčení i víry a bez ohledu na jeho zásluhy v armádě byl po krátkém

soudu vydán na smrt. Ortel, vykonaný dne 4. května, měl podobu svržení svázaného světce z mostu do řeky Enže (Enns). Mám tuhle řeku, resp. její horní tok v okolí města Schladming, spojen se svými raftařskými začátky v devadesátkách. Popisovaná exekuce se však stala o značný kus dále po proudu, až nedaleko místa soutoku řeky s Dunajem. Jeho kati mu navíc ke krku přivázali mlýnský kámen (dnes jeden z atributů světce, který je dokonce přímo vystaven v klášterním kostele a nechybí zde ani freska svržení světce z mostu). Podle legendy se o jeho vyplavené tělo, strážené orlem na blízkém skalisku (výjimečně užívaný atribut orla je např. součástí sochy světce v Uherském Brodě), postarala místní křesťanka, vdova Valeria, která je nechala převézt na pozemek svého statku, kde světce důstojně pohřbila. Tělesné pozůstatky však ani zde nenalezly klid a později byly z Lince převezeny



dvěma duchovními přímo do Říma. Další stěhování se uskutečnilo roku 1183 na žádost polského knížete Kazimíra II. Spravedlivého a krakovského biskupa Gedeona. Papež Lucius III. této prosbě vyhověl a došlo k uložení ostatků v právě dostavěném chrámu v Krakově na předměstí Kleparz. Při slavnostní bohoslužbě byl světec přijat za patrona polského lidu. Po světci byla pojmenována i jedna z městských bran, kterou na průčelí zdobí mělká nika s nádherným polychromovaným reliéfem.



Bílovice nad Svitavou

Mimochodem ostatky svatého Floriána měly tenkrát představovat záštitu a morální podporu proti tehdy útočícím Ruským kmenům. Za vlády císaře Karla IV. se pak malá část relikvií dostala nejen do Prahy (chrám sv. Víta), ale také např. do katedrály sv. Václava v Olo-

mouci či kostelů na Kladně, Havlíčkově Brodě, Jaroměři nebo v Horní Rovni. Ony maličké kůstky měly ve středověku chránit města před požáry, neboť se jednalo o relikvie svätce, který byl umučen ve vodě.

Zbývá už jen dodat tu nejzákladnější informaci, aby ten úvodní tituliek měl své opodstatnění. Svatý Florián, jakožto první rakouský mučedník, se narodil v roce 250 v obci Zeiselmauer-Wolfpassing poblíž Vídně.

Atributy, patronství, symbolika a zobrazování

Svatofloriánský kult má v Česku, na rozdíl třeba od Polska, především profánní charakter. Je považován za patrona bednářů, hasičů, hrnčířů, hutníků, kamnářů, kominíků, kovářů, mydlářů, pekařů, sládků a zedníků. Ochraňoval proti ohni, povodním, suchu, neúrodě i válce. Bez jeho sošky či obrázku se neobejde žádná hasičská zbrojnice, řada kašen, mnohá náměstí i návsi našich obcí, ba i četné morové sloupy. Samostatnou kapitolou jsou drobné výklenkové plastiky na průčelích venkovských usedlostí i městských bran a samozřejmě celá řada kostelů, kaplí, božích muk, výklenkových kapliček, podstavců křížů a zejména zvonic. Nelze opomenout ani atributy svätce na znacích a praporech obcí (např. Krasíkov na Lanškrounsku, Kozlany na Vyškovsku, městská část Ostrava Proskovice) i jejich pečeti. Nejčastěji je světec zpodobněn jako voják ve zbroji s korouhví a mečem, zpravidla v jedné ruce držící putnu, z níž lije vodu na hořící dům, hrad či kostel. Katolická církev si jeho památku připomíná 4. května. Podle kalendáře má sice tento den jmeniny Květoslav, ovšem základem jeho jména je latinské „florianus“, což znamená kvetoucí či rozkošný. Ten den se sloužily mše, vypravovala se procesí k sochám, kontrolovaly se komíny, hasičské nářadí, žebříky, háky či konve na vodu. Docházelo k svěcení stříkaček, kováři uhasili ohně, vyčistili výhně a složili křížem kladiva na kovadliny. O jeho svátku se zapovídalo rozdělování ohně, vaření, svícení,



Bochoř, reliéf na hlavním oltáři

kouření a přenášení vody, neboť to mohlo přinést do stavení neštěstí. Zbývá připomenout ještě lidové pranostiky a rčení nejen na tento den: „*Je-li na svatého Floriána silný vítr, bude toho roku mnoho ohňů. Svatý Florián si může nasadit sněhový klobouk. Déšť svatého Floriána je ohňová rána. Na svatého Floriána otevírá se pastvín brána. Déšť na svatého Floriána, truhla grošem zaplněná. Když leje na svatého Floriána, bude počasí ještě dlouho pod psa. Svatý Florián nosí někdy strakatou čepici. Svatý Florián uklízí mlynářské žoky (= poletuje sníh). Kde páli ohně žár a vrůstá hřích a svár, pomocník je nám dán, svatý Florián.*“ Znamé je rovněž německé úsloví: „*O heiliger St. Florian, verschon mein Haus, zünd andre an*“ (Ó svatý Floriáne, ušetři můj dům, zapal jiný). Češi si tuto modlitbičku mírně upravili: „*Svatý Florián, s vědrem vody pán, nám k ochraně dán. Ušetři můj dům, zapal jiný krám!*“.

Když ještě na sklonku 19. století oznamovali v hanáckých Ivanovicích večerní čas ponocní, máme zaznamenanou tuto jejich průpovídku: „*Chval dobrý duch Hospodina i Ježíše, jeho syna. Odbila desátá hodina, milé svaté Floriáne, tohoto městečka patrone, ochraň nás od ohňa...*“ Podobně hlásal ponocný ve Slaném: „...*Opatrujete světlo, oheň, ať není žádného škoden, spěte s pánem Bohem! Svatý, milý Floriáne, za to tebe žádáme, patrone města Slaného, opatruj od ohně škodného!*“.

Svatý Florián také bývá často zobrazován ve skupině Čtrnácti svatých pomocníků, jejichž přímluva má napomáhat především proti nemocem. Skupina vznikla ve 14. století jako důsledek epidemie moru.



Přerov, sbírka MKP, U472

Sakrální památky v našem okolí

V archivu mám samozřejmě desítky fotografií z celého Česka, ale dnešní výběr se bude týkat především střední Moravy a oblasti bývalého okresu Přerov.

I pro samotný **Přerov** je od roku 1770 svatý Florián místním spolopatronem. Ve farním

kostele svatého Vavřince najdete jeho sochu na levém okraji horní římsy zaoaltáří a jeho protějškem na opačné straně je svatý Vendelín. Náš oltářní Florián je prostovlasý, v levé ruce svírá kopí a pravou rukou leje vodu na hořící dům u jeho nohou. Světec nechybí ani ve sbírkách našeho muzea, ať už v podobě polychromované dřevěné plastiky, podmalby na skle či olejomalby z poloviny 19. století, která zahrnuje i pohled na západní část Dolního náměstí v Přerově.



Přerov

Nejbližší kostel zasvěcený sv. Floriánovi můžete navštívit v **Bochoři**. Zde se jedná o novogotickou stavbu ze 70. let 19. století (1873–1875). Oltář zdobí krásná reliéfní plastika dlouhovlasého a vousatého světce se zlatou přilbicí s chocholem, zbrojí ukrytou pod dlouhým červeným pláštěm se zlatým lemováním, v levé ruce třímá rozevlátý praporec a rozevřená dlaň pravé ruky směřuje k hořícímu domu (či spíše hradu) u jeho pravé nohy. Pod hořícím objektem nechybí atribut mlýnského kamene včetně provazu a pal-

mová ratolest. Další místní zajímavostí je věž samotného kostela, která je dnes oproti své původní výšce 48 metrů o 8 metrů nižší, neboť část věže se zřítila během silné vichřice. Kostel byl opravován také v roce 1998, ovšem tady se jednalo o odstranění následků velké povodně z r. 1997. Na vyprojektování kostela se podílel přední rakouský architekt a restaurátor sakrálních staveb Gustav Meretta (1832–1888). Pracoval v projekční kanceláři olomouckého arcibiskupství a měl na svém kontě celou řadu realizací v našem okolí.



Bochoř

Zmínil bych třeba taktéž novogotický kostel Nanebevzetí Panny Marie ve Staré Vsi (1880–1882), ovšem jeho majstrštykem je realizace přestavby Svatováclavského dómu v Olomouci (1883–1892). Mimochodem jeho bustu najdete přímo na průčelí dómu. Stačí se zaměřit na střed horního okraje velkého kruhového okna nad středovým portálem. Kamenná tvář architekta s šátkem uvázaným

pod krkem se již více než 130 let dívá z mělké kruhové niky s vnitřním čtyřlístkem na příchozí poutníky a návštěvníky svatostánku. Do Bochoře bych se ale přece jen na chvíli vrátil. Obec je totiž rodištěm Floriana Zapletala (10. 6. 1884), historika, archiváře, redaktora, novináře, fotografa a znalce umění. Často spolupracoval s regionálním vlastivědným tiskem a známá je např. jeho práce „*Přerov v minulosti*“ z roku 1936 či zpracování historie Hranic a Bystřice pod Hostýnem. Florian Zapletal zemřel roku 1969 a v Bochoři je také pochován.

Daleko to nemáme ani do **Roštění**, které spadá pod farnost Kostelec u Holešova. Dominanta obce s vysokou věží byla vystavěna v letech 1932–1933. Středovému průčelí věže vévodí velká plastika svatého Floriána a jeho vědro je také součástí obecního znaku.



Roštění

A co třeba kostel sv. Floriána v **Pravčicích** u Hulína z let 1924–1925? Na jeho podobě se podepsal již v několika předchozích textech zmiňovaný architekt a stavitel z Bystřice pod Hostýnem, Ing. Metoděj Matuška. Ani zde

nechybí ve výklenku nad vchodem socha patrona. Za oltářním obrazem sv. Floriána z roku 1881 se můžete vypravit do kostela tohoto patrona v **Křčmani**. Tento kostelík byl vystavěn na místě původní dřevěné kaple z r. 1708. Ve 20. letech 20. století byla již zděná kaple na místní návsi rozšířena o sakristii a dále označována jako kostel. Jeden ze tří místních zvonů nese jméno sv. Florián, a pokud uděláte jen pár kroků přes cestu od vstupního portálu, můžete navštívit také útulnou hospůdku „U kostela“.



Křčmaň

V našem blízkém okolí jsou také rozestry desítky kapliček. Hned dvě zaznamenáte v **Beňově**. První objevíte před obcí při silnici z Horní Moštěnice, druhou pak v místní části **Prusy**, boží muka „Floriánek“ pak na jižním okraji obce **Líšná**, včetně proskleného výklenku se soškou patrona, vysvěcenou roku 2014. Dále zmíním třeba kaple v obcích **Bezuchov** (1895), **Lazníky** (1825), **Prosenice** a **Tršice-Lipňany**. V **Kroměříži** je jedna kaple na ostrůvku silnice poblíž Květné zahrady, další pak třeba v obci **Horní Lapač** u Holešova

(znak obsahuje Floriánovo vědro), **Karolíně** u Otrokovic, **Míškovicích**, **Rackové**, **Štěchovicích**, **Těšánkách** u Zdounek, **Velkých Těšanech**, **Záříčí** u Chropyně a poklonu sv. Floriána hledejte u **Soběsuk**.



Beňov

Na Olomoucku najdete kapli v **Bělkovicích-Lašfanech**, **Červené Lhotě**, **Lošově**, **Lutíně**, **Mladči** (2003), **Samotíškách**, **Třebčině** nebo **Vísce** u Litovle a kostelík pak v obci **Skrbeň** u Horky nad Moravou. Skrbeň se může pyšnit rovněž sochou patrona od Václava Rendra z roku 1706. Ta původně stála na místě dnešní Jupiterovy kašny na Dolním náměstí v Olomouci.

Prostějovsko reprezentuje historizující novorománský kostelík sv. Floriána v **Držovicích** z let 1914–1916, vysvěcený 4. května roku 1919. Dále je to barokní kaple z r. 1773 v **Bedihošti**, kaple z r. 1829 v **Čechách pod Kosířem** (zde najdete rovněž Hasičské muzeum R. A. Smekal, které je největším svého druhu na Moravě), kaple z 19. století v **Přemyslovicích**, kaple v **Čelčicích** (pol. 18. stol.), **Hrdibořicích** (1749), kaple z r. 1905 ve **Vincenově**, kaple z 1. pol. 18. stol. ve **Vrbátkách** či kaple z r. 1898 v **Ivani** poblíž Tovačova. Ve zdech posledně jmenované kaple najdete i ponechané memento z 2. světové války – několik protitankových granátů.



Ivaň

Kamenné sochy na střední Moravě

Svatý Florián je považován za patrona městyse **Dřevohostice** a jeho socha z r. 1863 zdobí parčík na náměstí. Od roku 2009 je zde v prostorách podzámčí otevřeno rozsáhlé hasičské muzeum a jedna ze zámeckých expozic představuje velkou sbírku hasičských přileb z konce 19. století. Další kamenné plastiky už jen v abecední výběrové zkratce: **Bílá Lhota** (u vstupu do arboreta, 1726), **Citov** (u vodního mlýna), **Čehovice** (Floriánská ulice), **Dolany** (u kostela sv. Matouše, dílna Ondřeje Zahnera, 1729), **Drahotuše** (nám. Osvobození), **Dub nad Moravou** (sousoší u křižovatky před OÚ, zřejmě J. A. Heinz, 1733, poblíž najdete také hospůdku U sv. Floriána), **Holešov** (u kruhového objezdu na Přerovské ulici), **Horní Moštěnice** (nám. Dr. M. Tyrše, pol. 18. stol.), **Hrubčice** (parčík u OÚ, 1736), **Hulín** (nám. Míru, 1853), **Hustopeče nad Bečvou**



Dub nad Moravou

(náměstí Míru, 40. léta 18. století), **Ivanovice na Hané** (Palackého nám., sousoší od Jiřího Antonína Heinze z let 1721–1729), **Ivaň** (okraj obce), **Kojetín** (Masarykovo nám., 1747, Gottfried Fritsch a také socha v nice na průčelí kostela Nanebevzetí Panny Marie), **Kokory** (na bráně do pivovaru), **Konice** (u zámku, Ondřej Zahner, 1740), **Kroměříž** (Mariánský sloup na Velkém nám., David a Michael Zürn ml., 1680), **Kvasice** (u kostela Nanebevzetí Panny Marie a sv. Jana Nepomuckého), **Lipník nad Bečvou** (kašna na nám. T. G. Masaryka, barokní sochu najdete rovněž v kostele sv. Jakuba Většího), **Luděrov** u Drahanovic (před požární zbrojnicí, 2012), **Majetín** (Školní ul., 1901), **Malenovice** (Jarolímково náměstí), **Napajedla** (Masarykovo nám.), **Náklo** (v centru obce na tzv. Okolisku, 1768, k rekonstrukci a přemístění sochy došlo v r. 2014),



Náklo



Kokory



Uhřetěves



Letovice



Drahotuše



Kroměříž



Konice



Hustopeče nad Bečvou

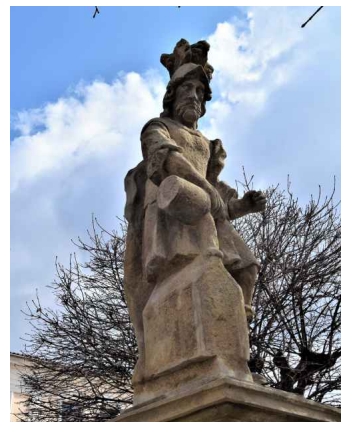

Lipník nad Bečvou



Čitov



Hrubčice



Kvasice

Němčice na Hané (basrelief na podstavci kříže), **Odry** (před farou u kostela sv. Bartoloměje, 1751), **Ohrozm** (u domu č. 46, 1828), **Olomouc** (Žerotínovo nám., před kostelem sv. Michala, 1728, Jan Jiří Schauberger, podstavec a schody od Václava Rendra, ve zmíněném kostele je rovněž vitráž se sv. Floriánem – na Horním náměstí na sloupu Nejsvětější trojice – v nice na průčelí domu v Sokolské ul. č. 20), **Olomouc-Holice** (Náves Svobody), **Olšany** u Prostějova (sv. Florián je součástí barokního sousoší Panny Marie z roku 1712), **Oplocany** (u domu č. 28, s balustrádou a atributem mlýnské kamene, Gottfried Fritsch, pol. 18. stol.), **Plumlov** (u restaurace Pácl, 1749), **Potštát** (Bočkovo nám., 1766), **Rohle** (1. třetina 19. stol.), **Střížovice** (u zvonice na návsi), **Troubky** (park naproti školy, 1750, podstavec z r. 1898), **Uhřetice** (1742, J. A. Heinz, podstavec chráněn kovovým

plůtkem a zdobí jej reliéfy sv. Jana Křtitele, sv. Jana Nepomuckého a Svržení sv. Floriána do řeky, u nohou světce sošky tří andělů), **Uničov** (socha na Mariánském sloupu, 1729-1743), **Velká Bystřice** (Zámecké náměstí, součást sousoší se sv. Janem Nepomuckým, 1708), **Velký Týnec** (Na Návsi, 1723), **Veselíčko** (pod lípou u bývalého zámeckého dvora u domu č. 7, Jan Michael Scherhauf, 1760), **Vrchoslavice** (poblíž křižovatky nedaleko kostela sv. Michaela, 1747), **Vyškov** (Masarykovo nám., 1754), **Zborovice** (u kostela sv. Bartoloměje), **Zlín** (nám. Míru, 1. pol. 18. stol.) a **Zlobice** (nika na průčelí kostela sv. Cyrila a Metoděje).



Oplocany

Poněkud netradiční reprezentanti

Do této kapitoly bych prozatím zahrnul jen tři body. První záležitostí bude litinová socha na kašně na Náměstí ve **Velkém Meziříčí**. Místní svatý Florián byl původně kamenný (1731), ale po jeho zničení zde umístili světce litinového, který byl roku 1889 odlit v Salmovských železárnách v Blansku. Druhou zajímavostí je



Velké Meziříčí

betonová socha svatého Floriána mezi vraty hasičské zbrojnice v **Novém Městě na Moravě**. Jejím autorem je sochař Michal Olšiak a tento místní patriot mu dal podobu hydrantu. Na prsou světce nechybí znak města a zřejmě pro radost dětí je nad sochou umístěna symbolická zvonička. Posledním tipem je bezmála desetimetrová mozaika svatého Floriána nad vstupem do nové budovy hasičské zbrojnice v **Bílovicích nad Svitavou**. K jejímu slavnostnímu otevření došlo 16. 9. 2023 a netradiční výzdoba fasády vznikla díky spolupráci architekta Pavla Pekára s místní farností a vedením obce.

Alabastrový skvost saské renesance

Obdivovatelům sakrální architektury bych doporučil prohlídku kostela svatého Floriána v **Krásném Březně**, který spravuje Národní památkový ústav, ÚOP v Ústí nad Labem. K vidění je zde mimo jiné pozdně renesanční hlavní oltář z r. 1604 vytvořený Melchiorem Kuntzem z Freibergu, který zdobí unikátní soubor alabastrových reliéfů (restaurován r. 2014). Hlavním motivem třípatrového oltáře je Jišajův strom (Jišaj – otec krále Davida), který je připomínkou Ježíšových předků. Nad tímto stromem je reliéf Zmrtvýchvstání, horní patro představuje Nanebevstoupení a na samém vrcholu je soška Krista jako soudce světa. Zcela dole jsou ještě tři reliéfy: ve středu je to Poslední večeře a po stranách Zvěstování Panně Marii a Narození Páně. Dalších 26 reliéfů, představujících pašijový



Nové Město na Moravě

cyklus (původně zdobily poprsní zídku dřevěné kazatelny), bylo nahrazeno replikami a nyní jsou osazeny v dřevěných rámech na stěnách v prostoru pod emporami (originály jsou pak vystaveny v městském muzeu). Mimoходом alabastr je zpravidla čistě bílá odrůda sádrovce, sedimentární minerál ze skupiny síranů vzniklý vysrážením mořské vody v mělkých zálivech. Samotný kostel, vystavěný v letech 1597–1603 Hansem Bogem z Pirny, původně sloužil jako soukromá luteránská kaple pro zámeckou rodinu (rytíři z Büna) a její čeled. Patronství sv. Floriána se mu dostalo až na sklonku 19. století. Z architektonických prvků bych vyzdvihl ještě pozdně gotické síťové žebrové klenby nad obdélnou lodí i presbytářem.



Krásné Březno

Stĺp svätého Floriána

I když jsem avizoval, že dnešní výběr se bude týkat téměř výhradně střední Moravy, nedá mi to, abych vás neupozornil také na jeden unikát u našich sousedů na Slovensku. Jedná se o barokní kamenný obeliskový sloup z roku 1732, který dnes po jeho přestěhování naleznete na Floriánském náměstí v **Bratislavě-Starém městě** před kostelem Nanebevzetí Panny Marie. Má výšku 8,5 metrů, průměr téměř 7,5 metrů a vytvořila jej místní kamenosochařská dílna Kryštofa Rentforta. Materiá-

lem je bílý tesaný rakouský vápenec, ohrada je vytvořená z hořického pískovce a mezi sloupky se nachází zdobená kovová mříž. Na sousoší, jehož centrální vrcholovou postavou je svatý Florián v typické ikonografii, spatříte rovněž na samostatných podstavcích sochy sv. Vavřince a sv. Štěpána prvomučedníka. Dole na hlavním soklu nechybí basreliefy zobrazující Floriánovo svržení do řeky, vynešení světceva těla na břeh a nakonec i jeho následný převoz. Zbývá jen dodat, že mezi lety 2005–2014 proběhla náročná rekonstrukce a po kompletním restaurování dnes bělostný sloup přitahuje zraky všech návštěvníků města.

I v Česku najdete impozantní sloup sv. Floriána z let 1738–1746. Stojí v **Žatci** na náměstí 5. května a zhotovil jej místní sochař Jan Karel Vetter. Na vrcholku sloupu je sedící postava Boha Otce a na vysokém šestibokém soklu plastiky sv. Floriána, Madony a sv. Vavřince. Socha sv. Floriána nechybí ani na místním mohutnějším barokním sloupu Nejsvětější Trojice, stojícím na náměstí Svobody.

Na skok do naší kinematografie

Už ve filmové pohádce režiséra Jiřího Stracha „*Anděl Páně*“ (2005) mudruje v městské šatlavě anděl Petronel v podání Ivana Trojana, jak by se dostal zpoza mříží: „*Svatej Petr mi nebeskej univerzál nepůjčí, Florián, ten je spíš přes hasiče, Barbora! Ta se dostala z vězení...*“.

Rád bych připomenul i dvě studiové pohádky „pro pamětníky“, které ve své době hluboce překračovaly běžný průměr. Ta první ve mně vyvolá vzpomínku na nezapomenutelnou traumatickou hlášku herce Josefa Dvořáka alias vodníka: „*Florijánku nepíšej!*“. Rok 1977, papundeklové malované kulisy, ovšem skvělé herecké výkony dalších aktérů: Vítězslava Jandáka, Jany Bouškové a Vladimíra Menšíka. Pohádka natočená režisérkou Libuší Koutnou měla název „*Florijánkovo štěstí*“. Druhá pohádka je relativně mladší a v roce 1999 ji v brněnském studiu natočil režisér František Filip. Měla název „*O bojácném Flori-*

ánkovi“. Hlavním hrdinou byl hrnčír Floriánek v podání Romana Vojtka, který zde chodil zevlovat k rybníku, až se nakonec vyjasnilo, že je to vlastně hastrmanův synek. V roli vodníka zazářil rovněž skvělý Stanislav Zindulka.

Pak tu máme ještě filmovou komedii „*Florián*“ z roku 1961, natočenou podle předlohy spisovatele Karla Matěje Čapka-Choda (humoreska „*Jírovec a jeho svatý patron*“). V hlavní roli se zde objevil Jiří Sovák a jelikož i přes hvězdné obsazení časem poněkud zapadla, měl bych tady velice stručnou charakteristiku. Jedná se o meteorologickou grotesku s variací na svatého Floriána v Ladově hávu (to poslední je narážka na malované kulisy ve stylu filmu „*Hrátky s čertem*“, ovšem ty ve Floriánovi vytvořil Vladimír Dvořák). Dále ve filmu účinkovali např. J. Bek, V. Brodský, K. Effa, K. Fialová, J. Hlaváčová, R. Hrušínský, L. Lipský st., V. Lohniský, M. Růžek a B. Záhorský.

Celá řada filmových pohádek se natáčela v prostředí Dřevěného městečka, které je součástí Valašského muzea v přírodě v Rožnově pod Radhoštěm. Možná to nevíte, ale na průčelí budovy roubené „*Rožnovské radnice*“ je připevněna velká dřevěná socha sv. Floriána.

Špeková třináctka

A nyní bych vás rád pozval na ochutnávku piva do centra královského města **Loket**, které leží na úpatí Slavkovského lesa na meandru řeky Ohře. Jen pár kroků od ikonického Masarykova mostu s nejkrásnější vyhlídkou na místní hrad vás dozajista upoutá ostře žlutá fasáda hotelu „*Císař Ferdinand*“ a na ní velký nápis „*Rodinný pivovar Svatý Florián*“ i vývěsní štít s logem pivovaru představující erb, jemuž vévodí velké písmeno F. Místní pivovar je nedílnou hotelovou součástí a nachází se v prostorách původní sladovny. Stylou restauraci s pivnicí doplňuje pivovarské minimuzeum s věrnými figurínami osob i pivovarská prodejna. Dokonce i zdejší salonek je vyzdoben vitrínami s nasvětlenými

historickými pivními lahvemi. A co můžete ochutnat z místní produkce? Samozřejmě dvě varianty „*Svatého Floriána*“ – světlou i tmavou jedenáctku, dále špekovou třináctku, což je tmavý uzžený speciál a nakonec i patnáctku Longin, polotmavý rubínový speciál. Pivovarskou restauraci navštívil v červenci roku 2015 americký filmový herec Richard Gere. Stalo se tak během jeho účasti na 50. mezinárodním filmovém festivalu v Karlových Varech, kde při zahajovacím ceremoniálu převzal cenu Křišťálový globus. V knize významných hostů zde 2. 7. zanechal stručnou poznámku, která je mj. vyvedena také na omítce hotelu u venkovní zahrádky: „*Toto je jedno z nejlepších piv, co jsem kdy na světě pil.*“ Samotný hotel má další dvě pobočky. Prímo na loketském náměstí je to hotel „*Svatý Florián*“, který dříve sloužil jako místní požární zbrojnice.

A když už jsme v Lokti, tak ještě trošku z jiného soudku. Jeden ze zvonů v nedalekém kostele sv. Václava totiž nese jméno „*Svatý Florián*“ a další tři zvony pro tento kostel se právě připravují k odlití ve zvonařské dílně v Brodce u Přerova.



Loket



Loket

Těch pivovárků, resp. značek piv odkazujících na sv. Floriána, je samozřejmě celá řada. V některých případech se jedná o vyložení sezónní záležitosti, kdy se speciální várka připravuje na počest všem dobrovolným hasičům či u příležitosti patronova svátku. Příkladem může být řezaný ležák Kozel-Florián z Velkých Popovic, ibišková jedenáctka Florián ze Šumavského pivovaru ve Vimperku, desítka Florián z Hradebního pivovaru v Písku či dvanáctka Florián ze Selského pivovárku v Kroměříži. Ostatně jak jsem zmínil již v úvodu, svatý Florián je přímo patronem všech sládků a pivovarníků.

Bzenecký Floriánek

A nyní potěším ctitele vína a doporučím jim skvělé „Vinařství svatý Florián“. Jeho sídlo i prodejnu najdete jen pár kroků od náměstí v **Bzenci** a představte si, že jejich logo, které najdete na všech lahvích, má podobu siluety místní kaple sv. Floriána a Šebestiána. Kaple vévodí vrcholu kopce „Starý hrad“ nad městem a vinice tohoto vinařství jsou položeny přímo pod ní. I samotné degustace se provádí na úpatí kopečku ve starém sklepě č. 62, který disponuje vlastní udírnou a má taktéž název Floriánek. Sklípek najdete na konci uličky Pod Starým hradem. Samotné vinařství je poměrně mladé (2015), ale už se může pyšnit řadou ocenění. Body sbírala např. Frankovka rosé 2018, Zweigeltrebe 2018, Ryzlink vlašský

2016 i Ryzlink rýnský 2017 a 2018. Nakonec ještě pár slov o kapliče nazývané místními „bzenecký Floriánek“. Byla vystavěna již roku 1703, ovšem na konci 2. světové války ji Němci podminovali a vyhodili do povětří. Poválečná doba její obnově nepřála, znovuzrození přišlo až mezi lety 2016–2018, přičemž k novému vysvěcení došlo 5. května 2018. Poblíž kaple byla také umístěna současná socha sv. Floriána z umělého kamene, která svou podobou a zejména barvou evokuje doslova sochu z písku. Plastika i její hranolový podstavec prostě dokonale barevně ladí s fasádou kaple. Ještě mě napadlo, že podobnou dominantu (kapli sv. Floriána) objevíte na vysokém kopci nad **Moravským Krumlovem**. Mimochodem i tento kopec má název Floriánek.



Bzenec

Fontána svatého Floriána

Za opravdu nevšedním zážitkem můžete vyrazit do Obchodně medicínského centra „Svatý Florián“ v Jindřichově Hradci na Růžové ulici. V jeho pasáži je totiž od roku 2012 nainstalována unikátní vodní fontána, která každou celou hodinu nabízí pestrou podívanou na obrazce tvořené kapkami padající vody v kombinaci se světelnými efekty a videoprojekcí. Vše samozřejmě doprovází působivá hudba. Výjimečnému interiéru budovy, která v minulosti sloužila jako požární zbrojnice (1926 až 2000), dominuje soška sv. Floriána.

U nás se vám bude líbit!

Během putování naší vlastí vám jistě neušlo, že mnohé restaurace, chaty, penziony, poutní domy či hotely jsou pojmenovány po světcích. Výjimkou není ani svatý Florián. Jen v krátkosti uvedeme alespoň několik tipů. Pískovcové skály mají k našemu tématu blízko, a tak proč třeba nevyužít služby rodinného penzionu Svatý Florián ve **Zdoňově** v oblasti Adršpašsko-teplických skal (na průčelí chalupy nechybí výklenková soška patrona). Dalším tipem bude restaurace s penzionem Svatý Florián v **Hlučině** (také zde před vchodem nechybí soška a kruhové logo podniku tvoří profil hlavy světce s římskou přílbicí). Restauraci U svatého Floriána můžete navštívit i v městysu **Bílá Voda**, před níž najdete i sochu patrona z r. 1766. Na toto místo upozornila svým románem, vypovídajícím o perzekuci řeholnic internovaných v 50. letech do zdejšího kláštera, spisovatelka Kateřina Tučková (Bílá Voda /Host 2022/). Kniha se stala bestsellerem (autorka za ni mj. získala Státní cenu za literaturu) a díky ní dnes míří do této nejsevernější i nejzápadnější obce Českého Slezska stovky nadšených čtenářů. Jen dodám, že samotný městyš má pouhých 340 stálých obyvatel a některé letní dny to tady hučí jako v úle. Ale samozřejmě návštěva místního klášterního kostela na samé státní hranici s Polskem, a především Muzea internace, izolace a integrace, je spíše o tichém rozjímání a zamyšlení. Zmíněný román už je dokonce zpracován jako divadelní představení. Jeho česká premiéra se uskutečnila 10. 2. 2024 v Městském divadle Brno, přičemž režie se ujal hostující Dodo Gombár, který zde před pár lety zdramatizoval i další bestseller K. Tučkové „Žitkovské bohyně“. V hlavních rolích účinkují Markéta Sedláčková a Lenka Janíková, objeví se zde na tři desítky hereček, důležitým faktorem inscenace je rovněž živá hudba v podání smyčcového kvarteta. Její autorkou je zpěvačka a skladatelka Vladivojna La Chia. V květnu letošního roku uvede stejné téma, ovšem s jinou dramaturgií, také

pražské Národní divadlo. Ale abychom se vrátili zpět k původnímu tématu, další chaty, penziony a restaurace, pojmenované po svatém Floriánovi, jsou rozesety doslova po celé republice. Jen namátkou pár příkladů: Česká Žleby, Jindřichův Hradec, Pavlov, Příbor, Slavkov u Brna, Slavonice, Smržovka u Jablonce nad Nisou, Svojsě u Kašperských Hor či Smrň-Rokyta.

Hasičská muzea

Pochybuji, že by soška svatého Floriána chyběla v některém z našich hasičských muzeí. Dvě byla již v předchozím textu zmíněna a nyní přidáme další tipy: **Hvozdřany** na Příbramsku (Muzeum Špejchar), **Chrastava, Kočí** na Chrudimsku, **Krupka, Nový Oldřichov, Olšany** u Prostějova, **Ostrava-Přívoz, Příbryslav, Rokytnice** u Přerova (Muzeum Josefa Eichhoffa), **Skalná** u Františkových Lázní – hrad Vildštejn (nejstarší obývaný plně fungující hrad v Česku), **Stachy, Starý Plzenec, Velké Svatoňovice** či **Zbiroh**. Loni jsem na vandru poblíž **Náměště nad Oslavou** zaznamenal i jeden místní fenomén. Snad v každé okolní obci s hasičskou zbrojnicí tu mají vybudován malý zděný domeček, přičemž většinu jeho čelní stěny představuje prosklené okno a uvnitř je vystavená historická ruční hasičská stříkačka. Ve výklenku na fasádě vždy spatříte i nezbytnou sošku.



Skalná – hrad Vildštejn, hasičské muzeum

Kramářské písně, perníčky a obrázky na skle

Z poloviny 19. století se nám zachovalo také několik vydání kramářské písně s názvem: „Modlitba k svatému Floriánu, obzvláštnjmu Patronu proti pádu ohně“. Jelikož ten jazyk je pro dnešní dobu opravdu archaický, jako malou ukázkou vyberu alespoň dvě sloky písňové modlitby ze současného kancionálu.



*Voláme k tobě, svatý Floriáne
dej, ať svým bližním v nouzi pomáháme,
před zhoubným živlem ohně zachraň nás,
stůj při nás, oroduj za nás.*

*Tvá přimluva i výheň pekla zháší.
chraň domovy a celou obec naši,
před hrozbou požárů buď bdělá stráž,
stůj při nás, oroduj za nás.*

Jako muzejník jsem se setkal také s celou řadou perníkových forem s motivy světců. Samozřejmě mezi nimi nechyběl ani náš pa-

tron. Takový voňavý a vypečený Floriánek by se jistě rozplýval na jazyku!

Na závěr ještě připomenu malým návratem do 19. století fenomén obrázků vytvářených technikou podmalby na skle. Pod stropy interiérů venkovských chalup většinou svatý Floriánek nikdy nechyběl. Tak ať i vás chrání alespoň přečtení našeho článku a vybraná obrazová příloha.

Abych ještě přihlál i tu naši muzejní polívčičku, přidám informaci, že na letošní rok chystá kurátor naší podsíbrky, Kamil Lukeš, výstavu těchto podmaleb, přičemž dalším bonusem bude k této příležitosti vydaný obrazový katalog s názvem „Všichni svatí: podmalba na skle ve sbírkách MKP“. Příští rok se zase můžete těšit na autorskou panelovou výstavu „Kamenné nebe na Přerovsku“, doplněnou dřevěnými polychromovanými plastikami světců z muzejních sbírek.

Básník Miroslav Florian

Slušelo by se zakončit naše povídání kapkou opravdové poezie. Báseň s názvem „Moudrost“ bude sice poněkud světská, nicméně jejím autorem byl tehdy sedmnáctiletý studentík, který se narodil a rovněž zemřel 10. května. Ten mladíček se jmenoval Miroslav Florian (1931–1996) a právě vydal vlastním nákladem svou útlou první sbírečku pod názvem *Snubní prsten*. Básník sice nebyl žádným svatouškem, navíc v důsledku protěžování minulým režimem dnes leží radě svých kritiků v žaludku, ale kam se na něj hrabou někteří dnešní „pokustóni“.

*Hříšníci mají blíže k ráji,
hřích potají z něj okouší,
andělské brány otvírají,
ti, které žizeň pokouší,
píják, kterému těžká hlava
opile spadla do vína,
na slabé dlani potěžkává
jablko prsu Evina.*

Dokončení na následující straně.

Červená se line záře

Opravdový konec však dnes obstará drobný slovesný projev v podobě hříčky, která v náznaku předkládá určitý problém, k jehož řešení lze dospět důvtipem či logickou úvahou. Anglicky se tento útvar nazývá ridde, finsky arvoitus, francouzsky devinette, maďarsky rejtvény, německy rätsel, polsky, ukrajinsky

i rusky zagadka a u nás se až do doby národního obrození používalo označení pohádka. Nejprve jedna na rozehrání: „*Sedí pán na střeše, kouří a nekřeše*“. Vzhledem k patronství našeho světce cechu kominíků je snad odpověď jasná. A teď druhá, závěrečná: „*Když mě nakrmíš, přežiji, ale když mi dáš napít, zemřu. Co jsem?*“

„Baron Prášil“ ve službách Antonína hraběte z Magnisů

Rod Magnisů spravoval rozsáhlé majetky především na jižní Moravě, ovšem mezi léty 1795–1917 to byla také panství Přerov a Želatovice. Hlavním záměrem tohoto článku není připomínka posledního šlechtického majitele Přerovského panství Antonína Františka hraběte z Magnisů (1862–1944), ale člověka, který v jeho službách prožil dlouhá léta, archiváře, knihovníka a konservatora c. k. archivní rady Leopolda Noopa (1859–1937). Na závěr zmíníme také připravovanou stavbu nové rozhledny, která vyroste ještě letos asi 4,5 km od centra Přerova.

Lubomír Vyňuchal

Fanfarón z knihovny

Antonín hrabě z Magnisů byl rovněž velkostatkářem, majitelem dolů, státním úředníkem, poslancem německého říšského sněmu a Panské sněmovny Pruského království. Zbývá ještě dodat také posledním mužským majitelem Strážnického panství a právě místní zámek se stal jeho hlavním sídlem. Mimo chodem velké oblíbenosti se těšil rovněž v nedalekém Bzenci, navíc v souvislosti s článkem o patronu hasičů bych zmínil, že v roce 1924 významnou částkou podpořil obnovení vyhořelé kaple sv.

Floriána a o pár let později, v časech 2. světové války, finančně přispíval potřebným rodinám. A nyní se již budeme věnovat tovačovskému rodákovi, Leopoldovi Noopovi, který působil jako učitel dějepisu na strážnickém gymnáziu, později se stal ředitelem měšťanské školy a na konec i školním inspektorem. Ve Strážnici se také oženil s dcerou místního kupce a získal u hrabata Magnisů práci jako archivář a knihovník. Díky doporučení svých chleboďárců se mu naskytla možnost zpracovat knihovny dalších šlechti-

ckých rodů sídlících na Moravě (Belcrediů, Berchtoldů, Chorynských, Mitrovských, Salm-Reifferscheidtů či Seilernů). Jeho životní krédo je jakoby vystřižené z francouzské filmové komedie z roku 1978 „*Jeden hot a druhý čehý*“, kde zazní z úst pana Guillauma, v podání Louise de Funése, jeho nesmrtelná věta: „*Můj volební program se skládá ze tří bodů. Za první: plná zaměstnanost. Za druhé: plná zaměstnanost. Za třetí: plná zaměstnanost.*“

Noop měl stále potřebu něco hromadit, přehrabovat,

třídít, vymýšlet, doplňovat, sepisovat, prostě byl touto prací doslova posedlý. Navíc byl velice komunikativní a na rozdíl od vzdělání mu nechybělo sebevědomí i elegantní vystupování, zejména při jednání se šlechtou. Kdokoliv mu položil dotaz, s velkou pravděpodobností během chvilky či do druhého dne dostal vyčerpávající a většinou také uspokojuvou odpověď. Pro svou práci byl doslova zapálený, ovšem odborníci v oboru archivnictví i knihovnictví z něj nebyli zrovna nadšeni. V jejich očích to byl doslova blázen a šílenec. Podle dobových svědectví opravdu působil jako zdrogovaný, když se vrhal na jakýkoliv archivní materiál a shromažďoval přehršle informací bez ohledu na zavedený systém. Magicky ho přitahoval i knihovní materiál poškozený vodou, ohněm, mrazem, plísní či vrstvou spadané omítky. Díky svému přesvědčení a umanutosti si například v případě ručně svázaných souborů kreseb a plánů často vypomáhal vymýšlením názvů imaginárních titulů, díky čemuž totožný soubor již nebyl v žádné jiné knihovně dohledatelný. Bohužel jeho zásadou bylo neoznačovat listiny a dokumenty jakoukoliv signaturou, neboť tento materiál považoval za nedotknutelný. Ale čím pil svým kolegům krev nejvíce bylo vytváření vlastních



metod, které se zcela vymykaly běžným standardům a užívanému systému zavedenému ve 40. let 19. století. Pěkně to ve své práci „*Knihovníci ve službách šlechtických rodů*“ vyjádřila PhDr. Pavla Holíková, kurátorka fondů zámeckých knihoven z NPÚ, ÚPS v Kroměříži. Ta zde použila přirovnání Noopa k literární postavě strýce Františka z humoristického románu Zdeňka Jirotky „*Saturnin*“. Jen připomenu, že strýc František byl zesnulý manžel tety Kateřiny a někdejší majitel továrničky na čisticí prostředky, jehož největším snem bylo vyrobení dokonalého mýdla. Jelikož však neměl žádné odborné vzdělání, byly výsledkem jeho experimentů ve stylu „pokus – omyl“ časté exploze a jiné nehody. Zároveň však zmínila, že i přes jisté nedostatky zpracoval desítky rukopis-

ných katalogů a tisíce katalogizačních lístků. Jeho rukama prošlo několik zámeckých knihoven a například v takovém Rájci nad Svítavou všechny tituly stojí dosud přesně v těch policích, jak je svého času uspořádal a uložil. Zamiloval si například hrad Buchlov, kde často pobýval o prázdninách a v letech 1903–1905 zde uspořádal hradní archiv i knihovnu.



Jelikož Leopold Noop často cestoval, oplýval darem výřečnosti a vůbec byl docela svéráznou osobností, nazval jsem ho v názvu článku podle hlavního hrdiny knihy německého spisovatele G. A. Bürgera z roku 1786 „Baronem Prášilem“. Sice nepatřil vyloženě mezi dobrodruhy, ale na poli archivnictví a knihovnictví na Moravě vryl docela hlubokou brázdou. Nedávno jsem na jeho jméno narazil rovněž na internetových stránkách obce Tučín, která leží asi 3 km východně od Přerova.



Jejich úvodní stránku zdobí právě citát našeho hrdiny z jím sepsané knihy „Želatorovice a Tučín“ z roku 1917, o který vás prostě nemohu ochudit, navíc zde jeho autor opěvuje krásu krajiny okolí Přerova a Moravské brány: „...přehlížím kus našeho pozeňnaného kraje, jenž olemován nejzazšími výběžky Karpat a Sudet, otvírá Morav-



skou bránou cestu na sever; o její stěny rozbíjí se studený severák a jen malým otvorem, který střeží starožitný Helfštýn, posílá svůj pozdrav do našich krajů. Očím tvým otvírá se nádherné panorama, jehož středem je staroslavný Přerov. Okolo něho stádečko rozběhlých hanáckých vsí, z nichž několik zaběhlo si na zelené stráně, všechny pak věrně hlídá Olomouc a bílý Hostýn. Stojím krásou kraje unešen...“ Noop napsal rovněž titul „Obrázky z města Strážnice“ (1922) a práci „Špilberk“ (1926). Je pochován na strážnickém hřbitově.

Tučínská turra

Abyste mohli být krásou našeho kraje ještě více unešeni, vyrostete v průběhu letošního roku na katastru obce Tučín, parcelní číslo 1398, nová rozhledna. Její stavba se připravuje na samém konci tzv. Tučínského stromořadí, hned vedle oploceného objektu vodárny. Mírný kopec či spíše vrchol táhlého hřbetu s nad-

mořskou výškou 300 metrů ozdobí patnáctimetrová Římská strážní věž. Plánovaná podoba vyhlídkové věže je výsledkem debat a konzultací mj. s našimi muzejními archeology, neboť Jan Mikulík a Zdeněk Schenk zde v minulosti prováděli terénní archeologický výzkum a spolupracovali také na expozici v místním „Domě řemesel“. K rozhledně navíc povede z centra obce naučná archeologická stezka, přičemž obsah doprovodných panelů bude z velké části také dílem našeho terénního archeologa Mgr. Zdeňka Schenka, Ph.D. Z jeho práce „Archeologie mikroregionu Tučínského potoka – Krajinou našich předků“ vybírám jednu z podstatných pasáží: „V době římské (50/30 př. n. l. – 4. století n. l.) si stejné místo pro osídlení po odchodu keltských obyvatel zvolili příslušníci germánských kmenů okolo poloviny 2. století našeho letopočtu. Na sídlišti u Tučína byly nalezeny převážně zlomky jejich ručně zhotovené domácí



germánské sídlištní keramiky. V menší míře byly zastoupeny části nádob importované římskoprovinciální keramiky. Z lokality byly získány dvě stříbrné římské mince. Jednou z nich je denár s ražbou Diva Faustina, který pochází z mincovny v Římě. Faustina I. byla manželkou římského císaře Antonia Pia (138–161 n. l.). Tato ztrátová mince je téměř neopotřebovaná a její nález poukazuje na existenci původních obchodních komunikací, které procházely nejen krajinou Moravské brány před dvěma tisíci lety. Dokládá rovněž čilé kontakty s Římským impériem v době, kdy strategové římské armády plánovali a posléze realizovali náročné vojenské operace s cílem pacifikovat tato území a rozšířit svou moc daleko na sever od Dunaje.“

Vedle vodojemu vyrostl betonový skelet obložený travertinovými kameny (tento sladkovodní vápenec se v okolí vesnice v minulém století také těžil, ostatně na travertinové skále stojí rovněž přerovský zámek), vnitřní patra již budou dřevěná,

stejně jako zcela nahoře předsunutý ochoz krytý střechou. Vedení obce, v čele s dlouholetým starostou Jiřím Řezníčkem, dokonce vyhlásilo „šutrosbírku“, přičemž místní, kteří mají zmíněný kámen na svých pozemcích, jej po troškách i ve velkém přivážejí přímo na místo stavby či do prostor obecního dvora. Jelikož výzva k věnování stavebního materiálu padla na úrodnou půdu, nyní to vypadá, že bude dost kamene i na vydláždění prostoru pod rozhlednou. Na stavbu správa obce získala šestimilionovou dotaci a předpokládá samotné dokončení rozhledny někdy v září letošního roku. Jinak zbývá už jen dodat, že strážním věžím tohoto typu se dříve říkalo turry a tvořily opěrné body liniového opevnění na hranicích Římské říše. Byly určeny pro malou jízdní posádku a zpravidla je doplňoval také příkop s palisádou. Do věží se vstupovalo s pomocí žebříků, neboť vstupní otvor byl vysoko nad úrovní teré-

nu. Strážní museli mít vizuální kontakt se sousedními věžemi, obvykle se tedy budovaly tři turry na jednu římskou míli (1480 m). Řada českých modelářů tuto věž zná rovněž z papírové vystřihovánky v měřítku 1:87, která vyšla v příloze časopisu ABC, č. 7/2000, případně z u nás dostupné německé vystřihovánky ve stejném měřítku „Römischer hölzerner Wachturm“ od firmy SchreiberBogen. Zcela na závěr zbývá už jen popřát „Tučňákům“, ať se dílo podaří, abychom mohli v závěru roku zvolat, podobně jako svého času Luděk Munzar v roli průvodce dokumentárním cyklem ČT z roku 1998 „Rozhlédni se, člověče“, ono tradiční titulkové heslo: „Vzhůru na rozhledny, jasná jitra a pěkný výhled!“

A snad bychom si ještě mohli připomenout text oné povedené písně, kterou složil a zpívá přímo sám režisér zmíněných dokumentů, Bedřich Ludvík:

*Rozhlédni se, člověče
než ti život mezi prsty uteče.*

*Opusť svoji, rodnou pec
a vydej se s námi někam na
kopec.*

*Všechny tvoje problémy,
strasti, žaly migrény,
ti vyřeší jen rozhledny.*

*Nabízí své ochozy,
na nich nejsme jenom malí,
ubozí.*

*Z nich lze vidět do kraje,
lidi podívejte tohle krásu je.*

KALENDÁRIUM MUZEJA

29. 3. – 1. 4. Velikonoce na hradě. Zábavně naučný doprovodný program k velikonočním svátkům. O vikendu doplněný o prodejní přehlídku tradičních řemesel. Hrad je navíc výjimečně otevřen pro veřejnost i v pondělí. Více na: www.helfstyn.cz

6. 4. Den ptactva v okolí Dřevohostic. Ornitologická exkurze, pozorování ptáků. Sraz v 7 hod na náměstí v Dřevohosticích. Ukončení opět v Dřevohosticích mezi 13–14 hodinou, trasa přibližně 8 km. Vstupné 40 Kč.

9. 4. Michal Dienstpier – Jantar, kost a paroh. Přednáška s workshopem o výrobě šperků a dalších předmětů v době železné s možností vyzkoušet si dobové výrobní postupy. Od 17.00 ve Vševedárně přerovského zámku, Horní náměstí 1. Základní vstupné 80 Kč, další materiál + 200 Kč. Kapacita pouze 15 osob! Rezervace nutná na tel: 581 250 531.

11. 4. František Thomayer. Přednáška Lenky Křesadlové o významném zahradním architektovi, který navrhl i park Michalov. Od 17.00, budova ORNIS, Bezručova 10, Přerov. Vstupné 40 Kč.

16. 4. NOVÝ TERMÍN!!! Kůň v pravěku – Společník na cestě (pre)historií. Přednáška archeoložky Mgr. Zuzany Golec Mírové jakožto doprovodná akce k výstavě „*Teď je železný věk...*“ *Doba halštatská v srdci Moravy.* Vševedárna přerovského zámku (Horní náměstí 1). Od 17.00, vstupné 40 Kč.

17. 4. Tvořivé středy v muzeu: Den Země a recyklování. Výtvarná dílna pro rodiny s dětmi na téma recyklace – jaké materiály vhodné na tvoření najdeme doma a považujeme je za odpad? Od 15.00 do 17.00 (poslední vstup v 16.30) v prostoru Vševedárny v přerovském zámku. Vstupné 40 Kč.

18. 4. Mezinárodní den památek – hrad Helfštýn. Návštěvníci mohou ve čtvrtek 18. dubna 2024 hrad Helfštýn navštívit zcela zdarma v rámci Mezinárodního dne památek a historických sídel.

18. 4. Mezinárodní den památek – přerovský zámek. Komentované prohlídky stálých expozic Muzea Komenského v Přerově. Začátek prohlídek v časech 9.30, 11.00, 13.30 a 15.00. Max. 30 osob ve skupině. Vstup zdarma.

19. 4. Den Země. Celodenní program pro školy i veřejnost v areálu ORNIS. Více info na www.ornis.cz.

20. 4. Ptáci města Přerova. Komentovaná procházka městem s pozorováním zajímavých druhů ptáků. Sraz v 7.00 před budovou ORNIS. Vstupné 40 Kč.

23. 4. Komentovaná prohlídka výstavy „Teď je železný věk...“ Doba Halštatská v srdci Moravy. Výstavou vás provedou a komentář podají kurátoři Aleš Drechsler a Markéta Straková. Přerovský zámek, od 17.00, cena ve výši vstupného do výstavy: 80/40 Kč.

27. 4. Speciální kávové prohlídky hradu s kastelánem. Prohlídka pro všechny milovníky kávy. Rezervace míst a uhrazení částky 1000 Kč/osoba. V ceně je prohlídka, dílna s neomezenou degustací a balíček kávy z rodinné pražírny Cafe Gape. Od 10:00. Nutná rezervace a více na: www.helfstyn.cz

27. 4. Pavel Tasovský – V klidu i v pohybu. Otevření sezónní výstavy na hradě Helfštýně. Od 16.00 v Galerii na druhém nádvoří. Výstavu bude možné zhlédnout v rámci prohlídky areálu hradu až do 27. 10. 2024.

27. 4. Palác žije čichem. Speciální prohlídky hradu Helfštýna doplněné kovářským řemeslem, pražením kávy a hudebním programem. Od 19.00 do 23.00.

28. 4. Ze zámku na hrad. Jízda a výstava historických auto a moto vozidel do roku výroby 1965. V dopoledních hodinách na Horním náměstí v Přerově, poté odjezd na hrad Helfštýn. Více na: www.oldtimer-helfstyn.cz

1. 5. Vítání ptačího zpěvu – Hostýnské vrchy. Ranní procházka nejen za hlasy ptáků. Sraz v 6.50 na vlakové zastávce v Jankovicích u Holešova. Trasa (přibližně 9 km) povede okolo Chomýže a Slavkova do Bystřice pod Hostýnem, kde u vlakového nádraží akci ukončíme mezi 13.–14. hodinou.

4. 5. Speciální kávové prohlídky hradu s kastelánem. Prohlídka pro všechny milovníky kávy. Rezervace míst a uhrazení částky 1000 Kč/osoba. V ceně je prohlídka, dílna s neomezenou degustací a balíček kávy z rodinné pražírny Cafe Gape. Od 10.00. Nutná rezervace a více na: www.helfstyn.cz

4. 5. Author Šela Marathon a Dětský Author Šela Marathon. Další ročník závodu horských kol v terénech Moravské brány. Trasy MTB 79 km, 51 km, 37 km a 23 km. Start i cíl na louce pod hradem. Probléme také závod pro děti a mladistvé. Podrobné informace najdete na: www.selasport.cz

KALENDÁRIUM MUZEJA

4. 5. Vítání ptačího zpěvu – park Michalov. Přírodovědná exkurze za hlasy ptáků. Sraz v 7.30 u budovy ORNIS, Bezručova 10, Přerov.

5. 5. Vítání ptačího zpěvu – Záhlinice. Přírodovědná exkurze za hlasy ptáků. Sraz v 8.15 u hospody U Čápa v Záhlinicích.

9. 5. Jarní houby parku Michalov. Mykologická přednáška Jiřího Polčáka. Od 17.00, budova ORNIS, Bezručova 10, Přerov. Vstupné 40 Kč.

11. 5. Férová snídaně. Společná snídaně v travě spojená s propagací regionálních a fair trade výrobků. Od 9.00 v zahradě ORNIS, Bezručova 10, Přerov.

15. 5. Tvořivé středy v muzeu. Další tvořivé odpoledne pro malé i velké. Vševedárna přerovského zámku, 15.00–17.00 (poslední vstup je možný v 16:30), vstupné 40 Kč.

18. 5. Mezinárodní den muzeí – přerovský zámek. Komentované prohlídky stálých expozic Muzea Komenského v Přerově. Začátek prohlídek v časech 9.30, 11.00, 13.30 a 15.00 hodin. Max. 30 osob ve skupině. Vstup zdarma. **Ornis. Helfštýn** vstup zdarma.

21.–22. 5. Letní SWAP. Výměnný bazar letního oblečení. Oba dny 9.00–17.00, budova ORNIS, Bezručova 10, Přerov. Vstupné 40 Kč.

25. 5. Ornitologická exkurze do Záhlinic. Sraz v 7.05 u hospody U Čápa v Záhlinicích. Vstupné 40 Kč.

25.–26. 5. XIV. ročník festivalu vojenské historie. Přehlídka skupin historického šermu z různých období válečných dějin. Living history, divadlo, tanečnice, kejklíři a úžasná atmosféra hradu proměněného ve vojenský tábor. Pořádá skupina historického šermu Adorea. Více informací na webu: <https://festivalhelfstyn.cz>

31. 5. Muzejní noc. Komentované prohlídky výstav, oživené expozice, soutěže a kvízy, výtvarná dílna a další bohatý program pro širokou veřejnost. Od 18:00 do 23:00, poslední vstup možný v 22.00. Vstupné 80/40 Kč. Podrobný program na www.prerovmuzeum.cz

4. 6. Vernisáž výstavy „Ať žije Michalov!“ Slavnostní zahájení výstavy u příležitosti 120. výročí vzniku parku Michalov. Od 17.00 v budově ORNIS, Bezručova 10, Přerov. Vstup zdarma.

8. 6. Víkend otevřených zahrad – prohlídka parku Michalov s průvodcem. Procházka parkem s komentářem. Sraz v 9.00 u fontány v parku Michalov.

15. 6. Speciální noční prohlídka hradu s kastelánem. Prohlídka v malé skupině, během níž se dozvíte něco ze zákulisí života na hradě z úst jeho dlouholetého správce. Od 21.00. Rezervace nutná, více informací na webu: <https://helfstyn.cz/>

15.–16. 6. Alter-Coffee/Helfštýnské ateliéry. Festival plný kávy zaměřený na alternativní přípravy. Ochutnávky, workshopy, ukázky přípravy, pražení a povídání s odborníky, ale i výtvarné ateliéry, řemeslný jarmark hradní antikvariát, kovárna, koncerty a inscenované čtení. Přehlídka profesí Muzea Komenského v Přerově pro malé i velké návštěvníky. Více informací na webu: <https://helfstyn.cz/>

19. 6. Všichni tvoří na nádvoří – Hurá prázdniny! Předprázdninové tvořivé odpoledne pod širým nebem. Za špatného počasí ve Vševedárně přerovského zámku, 15–17.00 (poslední vstup je možný v 16.30), vstupné 40 Kč.

20. 6. Detektory v archeologii na Přerovsku. Slavnostní zahájení stejnojmenné výstavy. Od 17.00 v Slavnostní síni města Přerova, přerovský zámek (Horní náměstí 1). Vstup zdarma.

21. 6. Den květů. Celodenní swap květin, přednášky a dílny, slunovratový oheň a opékání špekáčků. Od 14 do 20 hod, zahrada ORNIS. Vstupné 40 Kč.

22. 6. Cyklovýlet za vlhami a břehulemi. Za deště se akce nekoná. Odjezd v 9 hod od budovy ORNIS. Vstupné 40 Kč.

Změna programu vyhrazena.
Podrobné informace naleznete na
www.prerovmuzeum.cz
www.ornis.cz
www.helfstyn.cz



KULTURA

PŘEROVA

duben–červen 2024

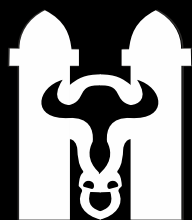

Jarní nabídka v kině Hvězda

Jaro v kině Hvězda bude dobrodružné, akční, divadelní, akční, i rodinné. Filmovou nabídku navíc hned v úvodu dubna obohatí první letošní **přímý přenos z Dejvického divadla**. Po loňském fenomenálním úspěchu vysílání derniéry Ucpanej systém v kinech, které se, s počtem 33 tisíc diváků v jediný den, stalo zatím nejnavštěvovanějším přímým přenosem v Česku, divadlo naváže hrou Petra Zelenky **Elegance molekuly**. Ta je neúspěšnější a nejoceňovanější inscenací současného repertoáru tohoto divadla. Přímý přenos se uskuteční 7. dubna 2024 od 19 hodin. Vstupenka přijde na 390,- korun a k dostání je buďto online na webu www.kinohvezdaprerov.cz, nebo na pokladně kina. Z kapacitních důvodů nejsou rezervace možné.

Nejočekávanějším filmovým trhákem dubna pak je americký film **Krotitelé duchů: Říše ledu**. V něm se rodina Spenglerových vrací tam, kde to všechno začalo, tedy do legendární hasičské stanice v New Yorku, aby zde její členové spojili síly s původními Krotiteli duchů. Když ale do našeho světa prostřednictvím starobylého artefaktu proniknou zlé síly, musejí novopečení Krotitelé duchů i staří veteráni vynaložit veškeré úsilí na to, aby ochránili svůj domov a zachránili celý svět před příchodem nové doby ledové.

Českou republiku pak bude v dubnu v kinech reprezentovat komedie **Prázdniny s broučkem**. Bára Poláková se zde coby dobrodružná máma dvou dětí a nadšená food bloggerka vydává na nezapomenutelnou dovolenou červeným karavanem po dědovi. V dubnovém programu



pak stojí za zmínku také akční drama **Občanská válka**, v rámci festivalového cyklu **Tady Vary** romantické drama **Rivalové**, český dokument **Tady Havel, slyšíte mě?** či minimalistické krimidrama **Lesní vrah** sledující poslední rok života jednoho z nejznámějších českých sériových vrahů, Viktora Kalivody.

Květen otevře americká komedie **Kaskadér**, v hlavních rolích s Ryanem Goslingem a Emily Blunt a čerstvý a strhující příběh z Planety opic – **Království Planeta opic**, který se odehrává několik generací v budoucnosti od vlády lidoopa Cézara. V té době jsou opice na planetě dominantním živočišným druhem a lidé musejí přežívat v úkrytech. V polovině května znovu ožije, alespoň na plátnech kin, fenomenální zpěvačka Amy Winehouse ve filmu **Back in black**, který je její kronikou života a hudby od dospívání přes dospělost až k natočení jednoho z nejprodávanějších alb současnosti. Nejen dětské publikum pak nenechá jistě chladným animák **Garfield ve filmu**. Světznámý kocour Garfield, který nesnáší pondělky, miluje lasagne a nejraději by prospal život uvnitř v pohodlí, se vydá

ven do nepohody na velké dobrodružství! Po nečekaném návratu jeho dlouho pohřešovaného otce Vica se Garfield a jeho psi kamarád Odie musí zříci spokojeného života v suchu a pomoci Vicovi provést jednu velice riskantní loupež. Poslední květnový den pak na plátna pouští svůj film **Amerikánka** režisér Viktor Tauš. Toto drama je sondou do historie Československa 80. a 90. let, ale stejně tak jde o ryze současné drama o svobodě a touze žít.

V červnu se budeme bát u mysteriózního fantasy horroru **Strážci** – v hlavní roli s Dakotou Fanning a hororu **Tiché místo: První den**. Austin Butler, známý coby představitel Elvise Presleyho z posledního životopisného filmu o tomto slavném zpěvákovi, se ujal hlavní role v dramatu **Motorkáři**. Film je o vzestupu motorkářského klubu na americkém středozápadě, kdy se z party kamarádů vytvořil na gang, který ohrožuje na životě i své původní členy. V závěru června kino Hvězda zve na premiéru dánského dramatu **Birthday girl** a dětští diváci se mohou těšit na druhé pokračování úspěšného animovaného filmu **V hlavě**. (svam)

Kytarový happening se blíží

Osmý ročník kytarového happeningu v Přerově se uskuteční ve středu 1. května odpoledne na hradbách. Kytarovou exhibici pořádá jako každoročně Nadační fond Blues nad Bečvou za podpory Kulturních a informačních služeb města Přerova, statutárního města Přerova, Olomouckého kraje a dalších partnerů. Zastřešující linkou letošního kytarového rekordu budou kulatá výročí samotných písní nebo jejich interpretů.

Zájemci, kteří se chtějí účastnit rekordu, se mohou hlásit na adrese www.bluesnadbecvou.cz, kde najdou akordy, noty a tabulatury plánovaných skladeb, které na hradbách zazní.

Vedle klasické Hendrixovky Hey Joe, spjaté s rekordem od prvního ročníku, zazní letos u příležitosti nedožitých osmdesátin zásadní postavy přerovské a československé hudební scény Pavla Nováka ikonická píseň Náherná

láska. „*Původně se jmenovala Che Sara a je coververzí slavné italské balady, nejčastěji ji známe v podání Ricchi e Poveri,*“ uvedla spoluorganizátorka akce Lada Galová.

„*Doufám, že kytaristé začnou brzy cvičit skladby, abychom si společně mohli zahrát. Prioritou pro nás je setkání na krásném místě s dobrou muzikou,*“ řekl Pavel Ondrůj, který zároveň již odtajnil seznam skladeb. Těmi jsou Jako kotě si přist, věnovaná 100. výročí narození Jiřího Grossmanna a 65. výročí založení Semaforu; Jo třešně zrály Waldemara Matušky nebo Amerika od kapely Lucie. „*Poslední vybranou písní bude Have You Ever Seen The Rain? od legendárních Creedence, která nás svou atmosférou přenese do atmosféry Woodstocku. Pro účast na rekordu stačí navštívit klidně jen jednu skladbu,*“ zdůraznil Ondrůj.

KNIHOVNA JE ZDE PRO VÁS

4. 4. Puffy polštář. Lekce tvoření s Marcelou Voštinovou, učebna MěK v Přerově, Žerotínovo nám. 36, od 16.00 do 19.00 (jen pro předem přihlášené).

11. 4. – 12. 4. Prodej vyřazených knih a časopisů. Suterén MěK v Přerově, Žerotínovo nám. 36, od 8.00 do 17.00.

13. 4. Den otevřených dveří. Komentované prohlídky hlavní budovy knihovny s Janem Horkým, Žerotínovo nám. 36, v 8.00, 10.00 a 13.00 (nutná rezervace).

16. 4. – 30. 4. Grafika snadno a rychle. Kurz pro začátečníky s programem Canva, učebna MěK v Přerově, Žerotínovo nám. 36, každé úterý od 16.00 do 18.00 (jen pro předem přihlášené).

18. 4. Uprostřed africké svobody. Přednáška Venduly Pavláčkové, učebna MěK v Přerově, Žerotínovo nám. 36, od 17.00 (nutná rezervace).

24. 4. Pohádka „Hrnečku, vař!“ s interaktivním čtením a zábavnými aktivitami. Program pro rodiče s dětmi od 2 do 4 let v rámci projektu *Bookstart – S knížkou do života*, půjčovna pro děti, Palackého 1, od 9.00 (nutná rezervace).

24. 4. Tanzanie. Cestovatelská beseda s Tomášem Kubešem, Ministerstvo zemědělství ČR v Přerově, Wurmova 2, od 17.00.

15. 5. Tajemné království Saúdské Arábie. Cestovatelská beseda s Martinem Půlpánem, Ministerstvo zemědělství ČR v Přerově, Wurmova 2, od 17.00.

16. 5. – 17. 5. Prodej vyřazených knih a časopisů. Suterén MěK v Přerově, Žerotínovo nám. 36, od 8.00 do 17.00.

13. 6. – 14. 6. Prodej vyřazených knih a časopisů. Suterén MěK v Přerově, Žerotínovo nám. 36, od 8.00 do 17.00.

TAJEMNÉ KRÁLOVSTVÍ SAÚDSKÉ ARÁBIE

Vítejte v zemi proroka Mohameda, která je opředená tajemstvím a která se teprve nedávno otevřela světu. Vítejte v pouštním království, které vás naprosto pohltí svou krásou a historií. Saúdská Arábie je opředená mnoha mýty, ale jak skutečně vypadá země, na jejímž území se nachází nejsvatější místa islámu? Společně projdeme zdejší pouště plné historických oáz, navštívíme svaté město Medina, kde je pohřben prorok Mohamed, objevíme malé horské vesničky na hranici s Jemenem, ale hlavně poznáme místní přátelské obyvatele, s kterými dobrodruh a cestovatel Martin Půlpán alias Lost Czech Man tráví každý den. Dostaneme se tak do míst, kam se normální turista nepodívá. S pastevcí budeme pást velbloudy, projdeme barevné trhy, ale také se podíváme, jak se v Saúdské Arábii kempuje nebo jak probíhá rodinná rada, kde se rozhoduje o důležitých rodinných záležitostech. Hlavně si ale ukážeme spoustu zajímavostí, které jsou symbolické pouze pro Saúdskou Arábii, pouštní království 21. století. Cestovatelská beseda se uskuteční ve středu 15. května od 17.00 hodin v sále Ministerstva zemědělství ČR v Přerově na Wurmově ul. 2.

PSALO SE PŘED STO LETY

Neděle v Přerově. Dlouhotrvající chladné počasí nás činí netrpělivými. Nedočkavě čekáme na skutečné jaro. Není proto divu, že včerejší slunečko vyláhalo již v ranních hodinách mnoho netrpělivých ven – do ulic. Koncert hudby „Rund“ na Masarykově náměstí měl proto mnoho posluchačů, kteří po skončení většinou šli na promenádní koncert do Michalova a nedali se zstrašiti ani neupravenými cestičkami, jen když mohli obléci jarní úbory. Odpoledne náleželo pohřbu zavražděného Malého. Jiní, kteří nechtěli býti svědky smutného obřadu, šli ven do přírody nebo na Smetanovy oslavy do Městského domu. A tak prožili jsme sluneční den v předtuše nastávajícího jara.

Obzor, úterý 8. dubna 1924

Pro lehké ublížení na těle bude se zodpovídati Alžběta Bartoníková z Roketnice. Dala při hádce Lud. Hošáková políček a udeřila ji v síni stojícím železným hrncem do pravé strany tváře.

Obzor, středa 9. dubna 1924

Přerovský příklad. Jak dosvědčuje Československý Deník, podle příkladu Přerova rozhodla se městská rada olomouckých zakoupiti za 9 mil. Kč státních losů za účelem podpory stavebního ruchu. Pokud je nám známo, vyžadoval si i star. Olomouce dr. Fischer potřebné informace v Přerově.

Obzor, čtvrtek 10. dubna 1924

Vysazování 70 bříz bylo započato v aleji vedoucí od plovárny k Michalovu, dále se znovu obsazují zničené stromky na Komenského, Masarykově náměstí a Žerotínově. Každý, kdo má rád přírodu, šetří a opatruje stromoví.

Obzor, pátek 11. dubna 1924

Nevracejte. Výbor pro vystavení Blahoslavova pomníku v Přerově rozeslal téměř všem občanům města Přerova knížku vyzdobenou mistrem Bílkem, obsahující projevy proslovené při Blahoslavových oslavách. Nechť si každý knížku ponechá a zašle na ni alespoň 5 Kč. Přispěje tím na úhradu značného dluhu na stavbě.

Obzor, čtvrtek 1. května 1924

Městská plovárna jest ode dneška otevřena. Chladí-li snad voda více než příjemno, tož sluneční lázně uspokojí jistě i nejchoulostivějšího. Podmínky používání plovárny jsou stejné jako loni.

Obzor, pátek 16. května 1924

Pontonová lávka přes Bečvu, která zdolala proudy vod, nezdlá jistě zástupy houpačících se hochů a chodců, stojících vytrvale na lávce a u lávky. Bude nutno, aby i letos pan referent loňské nařízení obnovil. Lávka toho rozhodně zasluhuje.

Obzor, sobota 17. května 1924

Nemrava. Pavlovické četnictvo vyšetřuje nový případ lidské zvrhlosti. Rolník Frant. Tihelka z Hradčan, který je znám již jako člověk značně nemravný, předpadl mezi Pavlovicemi a Hradčany 19leté děvče J. H. z Pavlovic, v úmyslu pohlavně ji zneužít. Na pokřik bráničoho se děvčete seběhli se vojíní, kteří jsou v okolí právě na cvičení a násilníkovi jeho záměr překazili. Případ vyvolal v celém okolí pocho-pitelného vzrušení a rozhořčení vůči rolníku Tihelkovi, na kterého bylo učiněno trestní oznámení.

Obzor, sobota 24. května 1924

Zbytečný poplach. V Přerově rozšířila se v těchto dnech zpráva, že koupání na Bečvě je zakázáno, poněvadž se v řece vyskytly krysy pižmové, zvané ondatry. Podle našich informací zpráva ta nezakládá se na pravdě. Zákaz koupání vydán nebyl a ani případy, kdy by byla v řece ondatra spatřena, nebyly úředně hlášeny, tím méně, že by jimi byl kdo napaden a pokoušán.

Obzor, neděle 1. června 1924

Je málo lávek v Michalově.

Tomu by se dalo odpomoci tak, že by se u nás stalo to, co jest v některých lázeňských místech. Tam totiž jsou reklamní lávky, na nichž jsou firmy, které zaplatí poplatek třeba 300 Kč na tři léta. Stačilo by tedy, aby se třeba 3 tři živnostníci smluvili, složili tři sta Kč a obec pořídí lávku s jejími firmami. Tak bude pěkných lávek hned dosti. Ovšem nesměly by být nápisy křiklavé, nejlépe všechny stejné barvy i velikosti písmen. Barva by správnou volbou mohla i přispěti k oživení zelného okolí jako květ na trávníku.

Obzor, pátek 13. června 1924

Pan prezident do Přerova.

K naší poslední zprávě poznamenáváme, že p. prezident projíždí pouze Přerovem, takže vlak zastaví na 8 minut. Není sice jisto, že p. prezident z vlaku vystoupí, poněvadž v dispozicích zájezdu není to uvedeno, můžeme však očekávati s velkou pravděpodobností, že se tak stane. Bylo by žádoucí, aby občané projevili k nejvyšší hlavě státu ústu také tím, že vyzdobí, a to hlavně domy na nádraží květinami a prapory. Přesný příjezd je v pondělí 3. tm o 10.22 hod., odjezd v 10.30 hod poledne.

Obzor, sobota 17. května 1924



Chmurná realita okupace – na obsazené radnici visí v březnu 1939 vedle německé vlajky ještě dočasně původní vlajka československá, než bude zcela zakázána.



Žerotínovo náměstí bylo stejně jako Masarykovo 15. března 1939 zcela zaplněné technikou Wehrmachtu.

...A ZLU SE USTOUPILO...



Německá stráž před vstupem do areálu obecního hospodářství v ulici Za Mlýnem, v sousedství obecné školy.



První okupační jednotky přijely do města po 9. hodině 15. března 1939; průjezd těžkých obrněných automobilů Sd.Kfz. 232 Bratrskou ulici.



Německá nákladní vozidla před výpravní budovu v Husově třídě krátce po obsazení města, jaro 1939.



Němci obsadili sokolovnu, dělnický dům a také většinu škol, jako např. novostavbu Komenského obecných škol ve Štefánikově ulici.

Před 85 lety Hitlerovo Německo definitivně rozbilo Československou republiku, zmračená mnichovským diktátem na podzim 1938. Ráno 15. března 1939 obsadila německá armáda také i město Přerov. Začal první z 2246 dní tragické nacistické okupace.

SÍDLIŠTĚ PŘEROVSKÝCH STROJÍREN

V roce 1954 dosahoval stavební ruch v Přerově dosud největší intenzity od obnovy bytové výstavby po skončení 2. světové války. Nejvíce práce měli stavbaři na jižním okraji města, kde se budovalo do té doby největší místní sídliště.



Počátky výstavby prostoru, který byl v roce 1955 pojmenován v souladu s komunistickou ideologií po prvním tzv. dělnickém prezidentovi jako Gottwaldova čtvrť (po roce 1989 přejmenována na Jižní), spadají do roku 1950, kdy Chemoprojekt navrhl pro zaměstnance budovaného strojírenského gigantu na konci ulice 9. května sídliště cihlových bytových domů konstruující řady T. Ještě před jejich výstavbou bylo ovšem pod hrbitovem v prodloužení tehdejší ulice Partyzánská IV (dříve Lešetín IV, dnes Generála Rakovického) postaveno pro strojírný pět domků 40D a pět dvojdomků 40E čísel popisných 2437 – 2451. S výstavbou dvoupatrových domů T12/52 (každý dům čítal 6 dvoupokojových bytů) se pak mohlo začít v dubnu 1951, kdy Přerovské strojírný dostaly stavební povolení. Poté došlo k dalšímu rozšíření projektu, který převzal Stavoprojekt, jehož zaměstnanec Ing. Konvalinka pak na podzim 1951 předložil zastavovací plán sídliště strojíren. Do konce roku 1952 stavbaři z podniků Moravostav a Průmstav dokončili východně od moštěnské silnice čtyři bloky (o 4 schodiškových sekcích po 6 bytech, tj. dohromady 96 bytů), které posléze dostaly č. p. 2456–2471 (dnes Jižní čtvrť I 1 – 16). Tyto domy můžeme vidět v pravé části přiložené fotografie, jež vznikla v prvních letech po dokončení sídliště. V roce 1953 byly zkolaudovány další bloky č.p. 2585 – 2490 a také svobodárna T 20/51 o 36 bytech č. p. 2472. Tím byl vytvořen základ prvního obvodu sídliště, který byl v další fázi dokončen výstavbou posledních dvou bloků o čtyřech sekcích s č. p. 2498 – 2501 a 2509 – 2512 (tento byl dokončen na podzim 1954 pro oblastní bytový podnik, který jej získal jako náhradu za domy zbořené kvůli stavbě mostu Míru). Mezi první stavby sídliště patřil i internát, zkolaudovaný jako č. p. 2481 v květnu 1953, který vymezil jižní okraj celého prostoru. Současně na opačné straně moštěnské silnice začala stavba dalších obvodů sídliště, přičemž jako první byla dokončena a v červnu 1953 zkolaudována třípatrová budova s 48 svobodárnami č. p. 2491. V jejím sousedství pak v letech 1954 až 1955 vyrostlo pro strojírný dalších 5 třípatrových domů, z toho 3 třípatrové bloky o třech sekcích typu T11A/52 s č. p. 2539–2541, 2547–2549 a 2550–2552, svobodárna č. p. 2534 a přímo u moštěnské silnice blok o 4 sekcích s č. p. 2535 – 2538 (viditelný v levé části snímku). Tento obvod stavěl již podnik Pozemní stavby Gottwaldov, který převzal funkci generálního dodavatele sídliště. Přerovský Moravostav se na stavbě podílel i nadále a např. dokončoval obvod, který měl sloužit jako podnikové sídliště na konci Štefánikovy ulice, kde se začalo stavět v roce 1952 dvoupatrovým blokem typu T11A/52 s 12 byty (č. p. 2479 a 2480). Moravostav postavil také domy z tzv. celostátní akce pro výstavbu 6000 bytů, z nichž 102 bylo díky mimořádnému významu budovaných Přerovských strojiren pro národní hospodářství přiděleno právě Přerovu. Tyto byty byly vyprojektovány do 7 bloků, jež měly být postaveny vlevo od moštěnské silnice, jižně od tehdy posledních domů v ulicích Nerudova a 9. května. Během výstavby se Moravostav potýkal s nedostatkem materiálu i pracovních sil, takže byly dokončeny opožděně v závěru roku 1954. Dvoupatrové domy č.p. 2513–2529, při jejichž výstavbě byly uplatněny prvky socialistického realismu v podobě bosází, portálů a štukových okenních rámců, vytvořily další samostatný obvod (dnes Jižní čtvrť III). V roce 1956 byla pro nové obyvatele dostavěna mateřská školka a také poslední blok domů č.p. 2600 – 2603, určený pro zaměstnance STS. V následujících letech přibyl ještě objekt distribuce a závodní jesle strojíren. Celkem zde bylo vystavěno 462 bytů a 136 garsoniér.

Petr Sehnálek

ZPRAVODAJ MUZEA KOMENSKÉHO V PŘEROVĚ, DUBEN–ČERVEN 2024

Texty: Lada Galová, Jarmila Klimová, Andrea Kopečková, Marta Konířová, Helena Kovařová, Jan Lauro, Svatava Měrková, Petr Sehnálek, Zdeněk Schenk, Jana Šyryňáková, Jana Trtíková a Lubomír Vyňuchal

Foto: Muzeum Komenského v Přerově, KIS Přerov, Iveta Juchelková, Ivan Kopáček, Zdeněk Schenk a Lubomír Vyňuchal

Redakce a grafická úprava: Kristína Sehnálková

Korektury: Eva Uhlířová

Vydalo Muzeum Komenského v Přerově, p.o., Horní nám. 7/7, 750 02 Přerov IČO: 00097969. Zaregistrováno MK ČR pod zn. MK ČR E 21496. Čtvrtletník - periodický tisk územního samosprávného celku. Vyslo 1. 4. 2024 v Přerově. Příští číslo vyjde 1. 7. 2024. Tisk MKP. Změna programu vyhrazena!

V rámci akcí pořádaných Muzeem Komenského v Přerově, p.o., budou pořizovány obrazové a zvukové záznamy za účelem prezentace organizátora akce. Muzeum Komenského v Přerově, p.o., nenese odpovědnost za záznamy pořízené a zveřejněné jinými subjekty. http://www.prerovmuzeum.cz/img/muzeum/GDPR/2018_05_informace_o_zpracovani_osobnich_udaju_web.pdf. Muzeum Komenského v Přerově je zřízeno a financováno Olomouckým krajem.

